

PORTE BLINDATE PORTE, D'ENTRÉE SECURISEES



dibi[®]

SICUREZZA & DESIGN

L'Azienda La Société

Di.Bi. è nata nel **1976** con l'obiettivo di offrire prodotti per la sicurezza della casa. Il percorso è iniziato con la produzione di **porte blindate** e nel tempo si è esteso ai prodotti per la protezione delle finestre (**cancelletti estensibili, persiane blindate, tapparelle orientabili di sicurezza e grate**). Oggi la produzione continua a essere concentrata su queste due famiglie di prodotti, a cui dedichiamo continui studi di sviluppo tecnologico e prestazionale.

Di.Bi. ha iniziato la sua attività come piccola impresa artigianale, ma negli anni si è sviluppata, diventando una realtà industriale.

L'Azienda è maturata grazie a diversi fattori chiave, dalla **ricerca di nuovi materiali**, allo **sviluppo di soluzioni tecnologiche**, all'**interazione costante con il mercato** e, non ultimo, all'**orientamento al design**.

In diversi momenti storici, ha agito come precursore e interprete di tendenze, distaccandosi dal concetto tradizionale di porta, per abbracciare un approccio più vicino all'arredo, all'arte e al design.

La mission di Di.Bi. è di fornire prodotti dalle caratteristiche tecniche ed estetiche altamente qualificate che permettano alle persone di sentirsi al sicuro in casa. I pilastri su cui si fonda l'azienda sono:

- **ELEVATE PRESTAZIONI TECNOLOGICHE DEL PRODOTTO**
- **INNOVAZIONE CONTINUA**
- **CURA DEGLI ASPETTI STILISTICI**
- **PERSONALIZZAZIONE DEL PRODOTTO**
- **ATTENZIONE AL RISPARMIO ENERGETICO**
- **PRODUZIONE AGILE E TEMPESTIVA**

Créé en **1976**, la Société Di.Bi. conçoit et produit des fermetures de sécurité pour l'habitat. Suite à son premier métier, la Porte Blindée, elle a aussi ces dernières années développée une gamme de haute protection pour les fenêtres (**grilles extensibles, persiennes blindées, volets roulants à lames orientables**). Sur ces deux lignes de produits phares, la Société Di.Bi. s'engage continuellement dans la recherche et le développement technologique.

De la petite entreprise artisanale, Di.Bi. s'est imposée au fil des années comme une réalité industrielle grâce à la recherche de **nouveaux matériaux**, au développement de **solutions technologiques** d'avant-garde, au soin apporté au **Design** ainsi qu'à la connaissance et la maîtrise de son marché.

Di.Bi. est aussi un industriel précurseur sur les nouvelles tendances qui s'éloignent des concepts traditionnels de la porte de sécurité. Elle apporte à ses produits, en plus des performances techniques, de l'esthétisme et du style, ce qui lui permet de présenter ses portes comme des éléments d'ameublement pour la maison.

Di.Bi. entend proposer des produits de très haute qualité qui visent à satisfaire les plus grandes exigences en matière de sécurité et de Design :

- **TECNOLOGIE DE POINTE**
- **INNOVATION CONSTANTE**
- **SOIN DU STYLE**
- **PERSONNALISATION DES PRODUITS**
- **ECONOMIES D'ÉNERGIE**
- **PRODUCTION SOUPLE ET RAPIDE**



Certificazione di processo Processus de certification

Il cammino verso la certificazione di qualità è iniziato nel 1997, quando Di.Bi., ha ottenuto la certificazione UNI EN ISO 9002:94 sul sistema di gestione aziendale.

Nel 2003 si è voluto includere anche l'area Progettazione, ottenendo nel 2005 la certificazione ISO 9001:2000 (Vision 2000). Così facendo la qualità è stata garantita su tutti gli aspetti riguardanti l'azienda. Nel 2009 Di.Bi. ha adeguato il proprio sistema qualità alla nuova ISO 9001:2008 ottenendo, tra le prime aziende in Italia, la certificazione ISO 9001:2008. Nel 2018 è avvenuto il passaggio alla UNI EN ISO 9001:2015 e Vision 2015.

En 1997, Di.Bi. a commencé sa route vers la certification de la qualité avec l'obtention de la certification de son système de gestion de la qualité aux termes de la norme UNI EN ISO 9002:94.

Ensuite l'entreprise obtient les certifications suivantes: en 2003 la certification ISO 9001: 2000 (Vision 2000) et en 2009 la certification ISO 9001:2008, parmi les premières entreprises en Italie. En 2018 nous sommes passé au UNI EN ISO 9001:2015 et Vision 2015.

Prestazioni e certificazioni di prodotto Certifications des produits

“Certificazione di processo” non significa automaticamente “prodotto certificato”, quindi l'Azienda ha investito sulle certificazioni di prodotto e relativa marcatura CE, secondo le norme UNI EN 14351-1. Di.Bi. ha anche introdotto migliorie tecnologiche con l'obiettivo di aumentare il confort ambientale delle abitazioni e di fornire prodotti con ottime prestazioni in termini di isolamento acustico e trasmittanza termica. Tutti i modelli di porte blindate hanno ottenuto le certificazioni secondo le venti normative europee per:

Di.Bi. n'est pas seulement une entreprise certifiée mais aussi une entreprise qui offre des produits certifiés. Di.Bi. possède les certifications UNI EN 14351-1 (Fenêtres et portes) et UNI EN 13659 (Fermetures pour baies équipées de fenêtres) conformément à la réglementation européenne sur le marquage CE. Avec l'objectif d'augmenter le confort du logement, Di.Bi a créé des produits éco-durables grâce à l'utilisation de technologies pour l'amélioration de l'isolation thermique et l'affaiblissement acoustique. Tous les modèles de portes blindées ont obtenu les certifications selon les normes européennes pour :



Classe di sicurezza
Classe anti-effraction
Class 3 and 4



Isolamento termico
Isolation thermique
fino a /up to **1,00 W/m²K**



Abbattimento acustico
Affaiblissement acoustique
fino a /up to **42 dB**



Permeabilità all'aria
Étanchéité à l'air
Class 3



Resistenza al carico del vento
Résistance à la pression du vent
Class C5



Tenuta all'acqua
Étanchéité à l'eau
Class 9



Resistenza al fuoco e al fumo
Coupe-feu et coupe-fumée
EI,30

Servizi, non solo prodotti Services à la clientèle



Customer care Service Client

L'attenzione di Di.Bi. è rivolta ad accompagnare il cliente dalla scelta del prodotto fino all'assistenza post-vendita, avvalendosi di personale altamente qualificato e strumenti informatici in continuo sviluppo.

Di.Bi s'engage depuis toujours à offrir un service complet allant du choix du produit jusqu'à l'après-vente, grâce aux professionnels qui travaillent dans l'entreprise et aux outils informatiques.

Store locator

Di.Bi. valorizza i suoi partner commerciali attraverso uno store locator sul sito web aziendale. Lo store locator aiuta il cliente ha individuare rapidamente il punto vendita a lui più vicino che tratta la gamma Di.Bi., con informazioni dettagliate sui prodotti esposti e i servizi erogati alla clientela.

Di.Bi. donne de la visibilité à son réseau de clientèle à travers d'un "store locator" sur le site web. Le store locator informe sur les points de vente des produits Di.Bi. en Italie. Cet outil est disponible seulement pour le marché italien, par contre les particuliers peuvent nous contacter directement pour connaître les revendeurs les plus proches de chez eux.

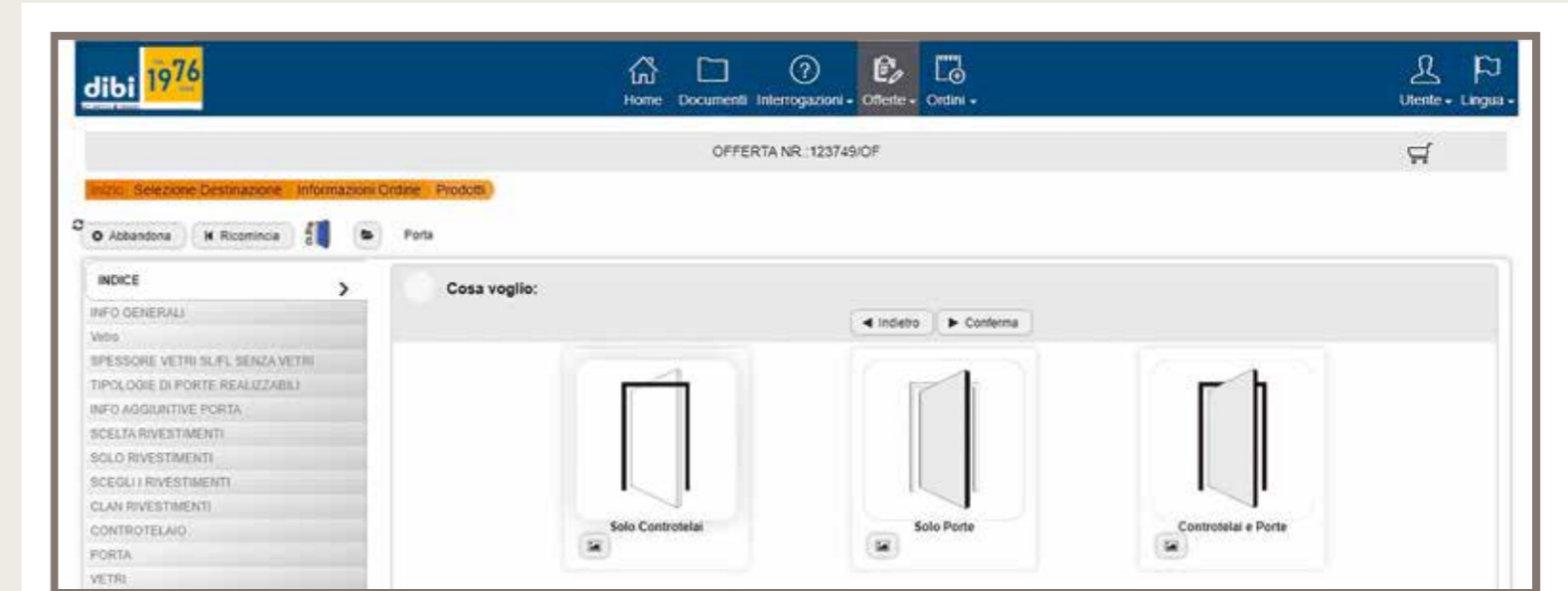
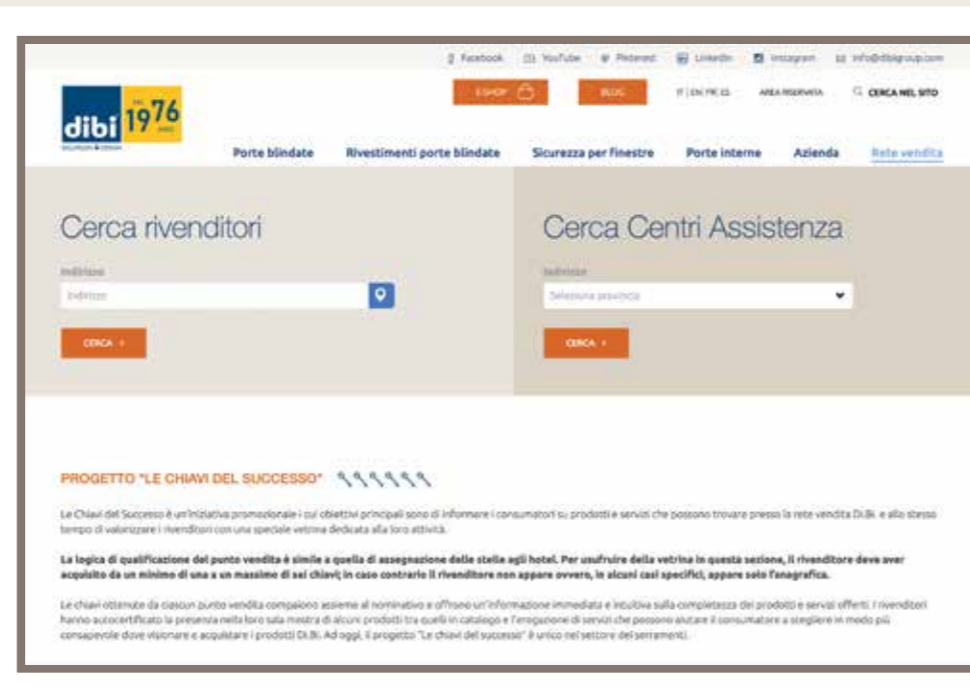

TCE-WEB Configuratore elettronico per gli ordini Logiciel de chiffrage en ligne

L'azienda ha sviluppato da oltre 10 anni un configuratore elettronico per gli ordini (TCE-WEB) offerto gratuitamente ai punti vendita per identificare e ordinare il prodotto più adatto al consumatore finale, in maniera rapida e senza errori. Questo strumento può essere utilizzato dal punto vendita per redigere in autonomia preventivi in tempo reale ai suoi clienti, dando così una risposta immediata e conforme alle loro necessità.

Di.Bi. a développé depuis 10 ans un logiciel de chiffrage (TCE-WEB) offert gratuitement aux client pour rédiger des devis et pour passer les commandes. Le configurateur peut être utilisé pour passer les devis aux particuliers en temps réel et c'est disponible en Français. Depuis 2019 Di.Bi est présente aussi sur le logiciel PRODEVIS France avec sa bibliothèque.

60 video tutorial 60 tutoriels vidéo

Di.Bi. ha girato oltre 60 video tutorial che mostrano le fasi di installazione e manutenzione dei prodotti. I video sono scaricabili dal sito web e dal canale YouTube aziendale, garantendo così una formazione continua fruibile H24 per una corretta posa del prodotto e per le successive manutenzioni. L'Azienda organizza a cadenza mensile anche dei corsi di formazione tecnica per gli installatori presso la sede di Fano (PU).

L'entreprise a enregistré plus de 60 vidéos didactiques qui montrent la pose et la manutention des produits. Les vidéos peuvent être téléchargées sur le site web Di.Bi. ou YouTube. Même si les vidéos sont en langue italienne, toutes étapes sont bien montrées et faciles à comprendre. Di.Bi. organise aussi une formation technique pour poseurs une fois par mois au siège de l'entreprise.

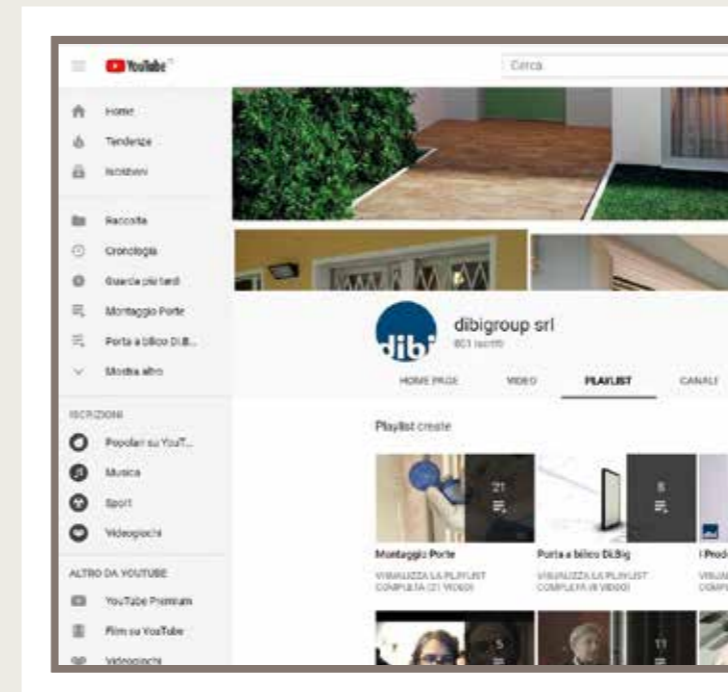

Indice Index

Porte blindate Portes d'entrée securisées



	DI.BIG	RASOMURO	OPENTECH	MECCANYA	884	SEGRETA	883	883 SKIN	SOUND MAXI	SOUND PLUS	POKER 1	POKER 2	DRAGO 30
1 anta / Un vantail	p. 10	p. 12	p. 14	p. 16	p. 18	p. 20	p. 22				p. 34	p. 34	
2 ante / Deux vantaux			p. 24				p. 24						
Insonorizzate / Acoustique			p. 14	p. 16			p. 22		p. 32	p. 32			
Vetrate / Vitrée			p. 26				p. 26	p. 28					
Ad arco / Cintrée			p. 30		p. 30		p. 30						
Tagliafuoco / Coupe-feu													p. 36

Rivestimenti Revêtements



DIBIVISUAL	DIBICONCEPT	PLANA	LAMINAM	DIBIDESIGN	DIBITOTEM	UNA VOLTA
p. 40	p. 44	p. 48	p. 52	p. 56	p. 62	p. 66

Sicurezza per finestre Produits de sécurité pour fenêtres



Persiane blindate / Volets batants
VESTA

Grate estensibili / Grilles extensibles
BRIAREO

p. 100	p. 104
--------	--------

Sezione tecnica
Fiche technique

p. 76



Porte blindate

Portes d'entrée sécurisées

Di.Bi. Porte blindate è un'azienda storica del settore, una delle prime aziende che in Italia ha avviato la produzione di portoncini d'ingresso di sicurezza e che, dal 1976 ad oggi, ha costantemente lavorato sullo sviluppo tecnologico e prestazionale del prodotto.

Da sempre votata al settore residenziale, Di.Bi. si rivolge al mercato delle nuove costruzioni e delle ristrutturazioni con le stesse capacità di rispondere a esigenze del tutto diverse tra loro. Nel primo caso con la capacità produttiva tipica di un'industria organizzata per gestire i grandi lotti, nel secondo caso con un'ampia scelta di personalizzazioni del prodotto tanto estetiche quanto tecniche.

Dieci sono le linee di porte blindate con elevati standard prestazionali e tecnici.

I modelli spaziano dalle porte standard a quelle su misura, a una o due ante, con aperture elettroniche o automatiche, a classe anti-intrusione 3 e 4, con diversi gradi di isolamento acustico e termico, a filo muro con cerniere a scomparsa o con cassaforti integrate.

Di.Bi. est une société très connue en Italie, une des premières sociétés qui a introduit la fabrication des portes d'entrée sécurisées.

Depuis 1976 Di.Bi a toujours travaillé à la fabrication de la porte d'entrée sécurisée et à ses améliorations.

Di.Bi. s'adresse au marché résidentiel des nouvelles constructions et de la rénovation avec des solutions de pose qui s'adaptent à chaque situation. Di.Bi. est capable de s'engager avec la fabrication des portes soit en volumes et à l'unité avec des personnalisations selon les besoins des particuliers.

La gamme comprends 10 collections des portes : de la porte standard à la porte sur mesure, un vantail, deux vantaux, électroniques, en classe anti-effraction 3 et 4, avec affaiblissement acoustique et thermique.

LA PORTA BLINDATA A BILICO CHE CONIUGA SICUREZZA E DESIGN NELLE GRANDI APERTURE.
LA PORTA A BILICO È DISPONIBILE ANCHE AD ANTA VETRATA, CON FIANCOLUCI E SOPRALUCI VETRATI O CON FIANCOLUCI E SOPRALUCI CIECHI COMPLANARI CON LA PORTA.
LA PORTE DE SÉCURITÉ SUR PIVOT QUI COMBINE DESIGN ET SÉCURITÉ POUR LES GRANDES OUVERTURES. LA PORTE SUR PIVOT EST DISPONIBILE AUSSI AVEC VANTAIL VITRÉ, COTÉS FIXES ET IMPOSTES VITRÉS O AVEC LES MÊMES FINITIONS QUE LA PORTE.

Controtelaio in acciaio sp. 30/10 con 12 zanche di ancoraggio al muro e pozzetto inferiore per la rotazione delle cerniere.
Telaio in lamiera zincata sp. 20/10 verniciato nero opaco Ral 9005.
Cerniere a bilico regolabili su 3 assi.
Anta in acciaio, doppia lamiera.
Coibentazione interna con materiale per isolamento termo-acustico.
Serratura di sicurezza a cilindro europeo con 3 o 5 chiavi d'uso.
Doppi deviatori di chiusura laterali: 2 sul lato serratura e 3 sul lato cerniera.
Barra antispiffero superiore e inferiore e soglia a taglio termico.

Précadre en acier zingué épaisseur 30/10 avec 12 pattes de fixation sur le mur et la partie au sol équipée pour accueillir la paumelle.
Cadre en tôle d'acier épaisseur 20/10, laqué noir opaque Ral 9005.
Paumelles pivotantes réglables sur 3 axes.
Vantail en double tôle d'acier.
Remplissage pour isolation thermique et acoustique.
Serrure à cylindre profil européen avec 3 ou 5 clés.
Double pènes latéraux: 2 côté serrure et 3 côté paumelle.
Plinthe automatique inférieur et supérieur et barre de seuil étanche.

DIMENSIONI

Anta unica
cm L da 110 a 180 x H fino a 280
**Anta unica con sopra luce
o sopra luce + fiancoluce/i**
fino a cm L 290 x H 370
Anta unica con fiancoluce/i
fino a cm L 370 x H 270

DIMENSIONS

Un vantail
cm L de 110 à 180 x H jusqu'à 280
**Un vantail avec imposte ou avec
imposte + fixes latéraux**
jusqu'à cm L 290 x H 370
Un vantail avec fixes latéraux
jusqu'à cm L 370 x H 270

DI.BIG VITRÉE

Differenze

Vetrocamera da 60mm.
L'inserto vetrato è disponibile solo nella sezione centrale della porta, come mostrato in foto.
Rivestimenti interni e esterni disponibili in plexiglass, vetro decorato o vetro laccato.

Différences

Double vitrage épaisseur 60mm.
L'insert vitré est disponible seulement dans la partie centrale de la porte, comme c'est montrée en photo.
Revêtements intérieurs et extérieurs en plexiglass, vitrage décoré ou laqué.



DI.BIG

porta a bilico a 1 anta | porte sur pivot, 1 vantail



Classe di sicurezza
Classe anti-effraction
Class 4



Isolamento termico
Isolation thermique
1,5 W/m²K



Abbattimento acustico
Affaiblissement
acoustique
38 dB



Permeabilità all'aria
Classe d'étanchéité
à l'air
Class 3



Resistenza al carico del vento
Résistance
à la pression du vent
Class C5



Tenuta all'acqua
Classe d'étanchéité
à l'eau
Class 4A

RASOMURO È LA SOLUZIONE IDEALE CHE PERMETTE DI INTEGRARE PERFETTAMENTE IL TELAIO NELLA MURATURA, MIMETIZZANDOLO CON LA PARETE. SVILUPPATA CON CONTROTELAIO E TELAIO IN ACCIAIO A FILO MURO INTERNO, RASOMURO GARANTISCE L'INTEGRAZIONE COMPLETA TRA LA PORTA E LE PARETI INTERNE OTTENENDO LA CONTINUITÀ ESTETICA DESIDERATA. RASOMURO EST LA SOLUTION IDÉALE QUI PERMET D'INTÉGRER LE DORMANT DANS LE MUR POUR LE FAIRE SEMBLER INVISIBLE. LA PORTE EST PROJETÉ AVEC PRECADRE ET DORMANT POUR REVÊTEMENT MURAL INTÉRIEUR, AFIN D'ASSURER UNE CONTINUITÉ ESTHÉTIQUE DE L'ESPACE.



Controtelaio in acciaio sp. 20/10 saldato su 3 lati con zanche di ancoraggio al muro.
Telaio in lamiera zincata sp. 20/10 verniciato nero opaco Ral 9005.
Cerniere a scomparsa regolabili su 3 assi e apribili a 180°.
Anta in acciaio, doppia lamiera con doppia battuta perimetrale a raso muro interno.
Coibentazione interna per isolamento termo-acustico.
Serratura di sicurezza a cilindro europeo con 3 o 5 chiavi d'uso.
Doppi deviatori di chiusura superiori e inferiori.
Barra antispiiffero o battuta con soglia a taglio termico.

Précadre sur trois coté en acier épaisseur 20/10, soudé, avec pattes de fixation au mur.
Cadre en tôle d'acier ép. 20/10, laqué noir opaque Ral 9005.
Paumelles invisibles réglables sur 3 axes avec angle d'ouverture de 180°.
Vantail en double tôle d'acier, aligné avec le mur intérieur et avec double joint d'étanchéité.
Remplissage pour isolation thermique et acoustique.
Serrure à cylindre profil européen avec 3 ou 5 clés.
Double pènes latéraux.
Plinthe automatique inférieur ou barre de seuil étanche.

DIMENSIONI

Anta unica
cm L da 80 a 120 x H da 210 a 245

DIMENSIONS

Un vantail
cm L de 80 à 120 x H de 210 à 245



RASOMURO

porta rasomuro interno a 1 anta | porte alignée avec le mur intérieur, 1 vantail



Classe di sicurezza
Classe anti-effraction
Class 3



Isolamento termico
Isolation thermique
1,24 W/m²K

OPENTECH È LA PORTA BLINDATA PIÙ TECNOLOGICA DELLA GAMMA DI.BI. DOTATA DI SERRATURA ELETTROMECCANICA, APERTURA CON CODICE NUMERICO E LETTORE D'IMPRONTE DIGITALI, CHE PUÒ ESSERE POSIZIONATO SIA SULL'ANTA SIA INTEGRATO AL MANIGLIONE ESTERNO. LA PORTA FUNZIONA SEMPRE ANCHE CON LA CHIAVE TRADIZIONALE.

OPENTECH EST LA PORTE DE SÉCURITÉ PLUS TECHNOLOGIQUE DE LA GAMME DI.BI. ELLE EST ÉQUIPÉE D'UNE SERRURE ÉLECTROMÉCANIQUE ET D'UN SYSTÈME DE VERROUILLAGE PAR DIGICODE ET PAR LECTEUR D'EMPREINTES DIGITALES SUR LE VANTAIL OU SUR LA BARRE DE TIRAGE. LA PORTE S'OUVRE AUSSI PAR LA CLÉ TRADITIONNELLE

Controtelaio in acciaio sp. 20/10 con 12 zanche di ancoraggio al muro.

Telaio in lamiera zincata sp. 20/10 rifinito con boccole, guarnizione e piedini.

Cerniere regolabili su 3 assi con cappuccio copri-cerniera.

Anta in acciaio, doppia lamiera, guarnizione perimetrale di battuta.

Coibentazione interna con poliuretano espanso ad alta densità per isolamento termico.

Serratura elettromeccanica a cilindro europeo, apertura con lettore di impronte digitali, tastiera digitale a codice segreto, trasponder, card e chiave con 1 + 5 chiavi d'uso. Il funzionamento della serratura è sia elettronico che manuale, per garantire l'apertura anche in caso di assenza di corrente elettrica.

Sensore presenza anta.
Centralina.
Deviatori di chiusura laterali.

Barra antispiffero o battuta inferiore.
5 rostri fissi lato cerniera.

Précadre en acier épaisseur 20/10 avec 12 pattes de fixation.

Cadre en tôle d'acier zinguée épaisseur 20/10. Joint d'étanchéité et embout en plastique.

Paumelles réglables sur 3 axes avec cache-paumelle.

Vantail en double tôle d'acier électrozinguée. Joint d'étanchéité en périphérie du vantail.

Remplissage de mousse en polyuréthane expansé à haute densité pour isolation thermique.

Serrure électromécanique à cylindre profil européen, 1 clé de chantier + 5 clés avec carte de propriété. Système de verrouillage par digicode, clé transpondeur, carte. Le système de blocage est aussi électronique que mécanique.

Dispositif de blocage automatique du vantail en position fermé.
Unité de contrôle.

Pênes latéraux.
Plinthe automatique ou barre de seuil standard.

5 pions anti-dégondage fixes côté paumelle.

DIMENSIONI

Le dimensioni di riferimento sono i **modelli 883** - 1 anta e 2 ante.

DIMENSIONS

Pour connaître les dimensions de la porte voir les **modèles 883** - un vantail et deux vantaux.

OPENTECH SOUND

Coibentazione interna con lana di roccia per isolamento termo-acustico (densità circa 120 Kg/m³).

Remplissage de laine de roche pour isolation thermique (densité env 120 kg/m³).



Isolamento termico
Isolation thermique
1,55 W/m²K



Abbattimento acustico
Affaiblissement acoustique
a) 41 dB
b) 42 dB



OPENTECH

porta elettronica a 1 anta | porte électronique, 1 vantail



Classe di sicurezza
Classe anti-effraction
Class 3



Isolamento termico
Isolation thermique
a) 1,26 W/m²K
b) 1,13 W/m²K



Abbattimento acustico
Affaiblissement
acoustique
a) 30 dB
c) 31 dB



Permeabilità all'aria
Classe d'étanchéité
à l'air
Class 3



Resistenza al carico del vento
Résistance
à la pression du vent
Class C5



Tenuta all'acqua
Classe d'étanchéité
à l'eau
Class 9

a) pannello esterno spessore 4 mm / panneau extérieur d'épaisseur 4 mm b) pannello esterno spessore 20 mm / panneau extérieur d'épaisseur 20 mm
c) pannello esterno spessore 10 mm / panneau extérieur d'épaisseur 10 mm

LA PORTA BLINDATA CHE SI INCHIAVA DA SOLA IN MODO MECCANICO OGNI VOLTA CHE VIENE CHIUSA. E' UNA PORTA INNOVATIVA PERCHÈ SVOLGE LA STESSA FUNZIONE DI UNA SERRATURA ELETTRONICA, MA CON UNA SERRATURA MECCANICA. MECCANYA PROTEGGE SEMPRE, SENZA DOVERSI RICORDARE DI CHIUDERE A CHIAVE LA PORTA, PERCHÈ LO FA DA SOLA IN AUTOMATICO.

MECCANYA EST LA PORTE DE SÉCURITÉ AVEC UN MÉCANISME DE VERROUILLAGE AUTOMATIQUE, QUI S'ACTIVE LORS DE LA FERMETURE DE LA PORTE. SA FONCTION NE DIFFÈRE PAS DE CELLE D'UNE PORTE ÉLECTROMÉCANIQUE, EXCEPTÉ POUR LA SERRURE MÉCANIQUE. MECCANYA EST TOUJOURS SYNONYME DE SÉCURITÉ: FERMER À CLÉ N'EST PLUS NÉCESSAIRE, PARCE QUE LE VERROUILLAGE S'ENCLENCHE AUTOMATIQUEMENT.

Controtelaio in acciaio sp. 20/10 con 12 zanche di ancoraggio al muro.

Telaio in lamiera zincata sp. 20/10 rifinito con boccole, guarnizione e piedini.

Cerniere regolabili su 3 assi con cappuccio copri-cerniera.

Anta in acciaio, doppia lamiera, guarnizione perimetrale di battuta.

Coibentazione interna con poliuretano espanso ad alta densità per isolamento termico.

Serratura a chiusura automatica con cilindro europeo con 1 + 5 chiavi con card. Pressore per la chiusura rapida dei deviatori e dei perni in fase di chiusura dell'anta.

Deviatori di chiusura laterali

Barra antispiffero o battuta inferiore

5 rostri fissi lato cerniera.

Précadre en acier épaisseur 20/10 avec 12 pattes de fixation.

Cadre en tôle d'acier zinguée épaisseur 20/10. Joint d'étanchéité et embout en plastique.

Paumelles réglables sur 3 axes avec cache-paumelle.

Vantail en double tôle d'acier électrozinguée. Joint d'étanchéité en périphérie du vantail.

Remplissage de mousse en polyuréthane expansé à haute densité pour isolation thermique.

Serrure à verrouillage automatique, cylindre à profil européen, 1 clé de chantier + 5 clés avec carte de propriété.

Double pènes latéraux.

Plinthe automatique ou barre de seuil standard.

5 pions anti-dégondage fixes côté paumelle.

DIMENSIONI

Standard
cm L 80-85-90 x H 210

Fuori misura
cm L da 70 a 100 x H da 200 a 230
(di 1 cm in 1 cm)

Anta singola con soprauce
fino a cm L 100 x H 285

Anta singola con soprauce + fiancoluce/i
fino a cm L 180 x H 285

Anta singola con fiancoluce/i
fino a cm L 285 x H 230

DIMENSIONS

Standard
cm L 80-85-90 x H 210

Hors standard
cm L de 70 à 100 x H de 200 à 230
(1 cm par 1 cm)

Un vantail avec imposte
jusqu'à L 100 x H 285

Un vantail avec imposte + fixes latéraux
jusqu'à cm L 180 x H 285

Un vantail avec fixes latéraux
jusqu'à cm L 285 x H 230



MECCANYA SOUND

Coibentazione interna con lana di roccia per isolamento termo-acustico (densità circa 120 Kg/m³).

Remplissage de laine de roche pour isolation thermique (densité env 120 kg/m³).

 Isolamento termico
Isolation thermique
1,55 W/m²K

 Abbattimento acustico
Affaiblissement acoustique
a) 41 dB
c) 42 dB





MECCANYA

porta automatica a 1 anta | porte automatique, 1 vantail

 Classe di sicurezza
Classe anti-effraction
Class 3

 Isolamento termico
Isolation thermique
a) 1,26 W/m²K
b) 1,13 W/m²K

 Abbattimento acustico
Affaiblissement acoustique
a) 30 dB
c) 31 dB

 Permeabilità all'aria
Classe d'étanchéité à l'air
Class 3

 Resistenza al carico del vento
Résistance à la pression du vent
Class C5

 Tenuta all'acqua
Classe d'étanchéité à l'eau
Class 9

884 È LA PORTA BLINDATA A CLASSE ANTI-EFFRAZIONE 4. LA PIÙ ROBUSTA TRA LE PORTE BLINDATE DI.BI. PROGETTATA E COSTRUITA CON RINFORZI SPECIALI SULL'ANTA E SUL CONTROTELAIO PER PROTEGGERE MAGGIORMENTE I PUNTI DI ATTACCO COME I DEVIATORI, I ROSTRI E LA SERRATURA. 884 EST LA PORTE DE SÉCURITÉ DE CLASSE ANTI-EFFRACTION 4 ET LA PLUS RÉSISTANTE DE TOUTE LA GAMME DI.BI. LA PORTE A ÉTÉ CONÇUE ET FABRIQUÉE AVEC DES BARRES DE RENFORT SUR LE VANTAIL ET SUR LE PRÉCADRE POUR DONNER PLUS DE RÉSISTANCE ET POUR PROTÉGER LES PÊNES LATÉRAUX, LES PIONS ANTI-DÉGONDAGE ET LA SERRURE.



Controtelaio in acciaio sp. 20/10 con 12 zanche di ancoraggio al muro e piastre di rinforzo per deviatori e rostri.
Telaio in lamiera zincata sp. 20/10 rifinito con boccole, guarnizione e piedini.
Cerniere regolabili su 3 assi con cappuccio copri-cerniera.
Anta in acciaio, tripla lamiera, guarnizione perimetrale di battuta.
Coibentazione interna con poliuretano espanso ad alta densità per isolamento termico. 3 traversi orizzontali di rinforzo.
Serratura di sicurezza a cilindro europeo con nucleo a 4 mandate con 5 chiavi d'uso.
Piastre di rinforzo su tutta l'altezza del lato serratura.
Limitatore di apertura e chiusura di servizio sul lato interno.
Deviatori di chiusura laterale.
Barra antispiffero o battuta inferiore
5 rostri fissi lato cerniera.

DIMENSIONI

Standard
cm L 80-85-90 x H 210
Fuori misura
cm L da 70 a 100 x H da 190 a 230
(di 1 cm in 1 cm)

Précadre en acier épaisseur 20/10 avec 12 pattes de fixation et plaques de renfort pour pènes latéraux et pions anti-dégondage.
Cadre en tôle d'acier zinguée épaisseur 20/10, équipé de coussinets en caoutchouc, joint d'étanchéité et embout en plastique.
Paumelles réglables sur 3 axes avec cache-paumelle.
Vantail en triple tôle d'acier. Joint d'étanchéité en périphérie du vantail.
Remplissage de mousse en polyuréthane expansé à haute densité pour isolation thermique. 3 barres de renfort horizontales.
Serrure de sécurité avec 5 clés à cylindre profil européen à 4 pènes et barres de renfort latérales côté serrure.
Entrebâilleur et fermeture de sécurité.
Pènes latéral et supérieur.
Plinthe automatique ou barre de seuil standard.
5 pions anti-dégondage fixes côté paumelle.

DIMENSIONS

Standard
cm L 80-85-90 x H 210
Hors standard
cm L de 70 à 100 x H de 190 à 230
(1 cm par 1 cm)



884

porta a alta sicurezza a 1 anta | porte de haute sécurité, 1 vantail



Classe di sicurezza
Classe anti-effraction
Class 4



Isolamento termico
Isolation thermique
a) 1,26 W/m²K
b) 1,13 W/m²K



Abbattimento acustico
Affaiblissement
acoustique
a) 30 dB
c) 31 dB



Permeabilità all'aria
Classe d'étanchéité
à l'air
Class 3



Resistenza al carico del vento
Résistance
à la pression du vent
Class C5



Tenuta all'acqua
Classe d'étanchéité
à l'eau
Class 9

a) pannello esterno spessore 4 mm / panneau extérieur d'épaisseur 4 mm b) pannello esterno spessore 20 mm / panneau extérieur d'épaisseur 20 mm
c) pannello esterno spessore 10 mm / panneau extérieur d'épaisseur 10 mm

LA PORTA BLINDATA BREVETTATA CON CASSAFORTE INTEGRATA. UN NASCONDIGLIO SICURO, BREVETTATO, UNICO AL MONDO E NON RILEVABILE CON IL METAL-DETECTOR. SEGRETA È INDICATA PER ESSERE INSTALLATA IN POSIZIONI POCO VISIBILI, COME TAVERNETTE, GARAGE E INGRESSI SECONDARI.

C'EST UN PRODUIT SOLIDE COMME UN COFFRE-FORT, BREVETÉ ET UNIQUE AU MONDE. EN PLUS, IL N'EST PAS DÉTECTABLE PAR LE DÉTECTEUR DE MÉTAUX. IL EST RECOMMANDÉ D'INSTALLER LE MODÈLE SEGRETA DANS DES ENDROITS CACHÉS TELS QUE LE SOUS-SOL, LE GARAGE ET LES ENTRÉES SECONDAIRES.



Controtelaio in acciaio sp. 20/10 con 12 zanche di ancoraggio al muro.
Telaio in lamiera zincata sp. 20/10 rifinito con boccole, guarnizione e piedini.
Cerniere regolabili su 3 assi con cappuccio copri-cerniera.
Anta in acciaio, doppia lamiera, guarnizione perimetrale di battuta.
Coibentazione interna con poliuretano espanso ad alta densità per isolamento termico.
Tesoretto superiore o laterale con serratura a cilindro europeo diversa dalla serratura principale.
Serratura di sicurezza a cilindro europeo con 5 chiavi d'uso.
Limitatore di apertura e chiusura di servizio sul lato interno.
Deviatori di chiusura laterali.
Barra antispiffero o battuta inferiore.
5 rostri fissi lato cerniera.

DIMENSIONI

Le dimensioni di riferimento sono il **modello 883** - 1 anta.
 Altezza massima cm 230.

Précadre en acier épaisseur 20/10 avec 12 pattes de fixation.
Cadre en tôle d'acier zinguée épaisseur 20/10, équipé de coussinets en caoutchouc, joint d'étanchéité et embout en plastique.
Paumelles réglables sur 3 axes avec cache-paumelle.
Vantail en double tôle d'acier. Joint d'étanchéité en périphérie du vantail.
Remplissage de mousse en polyuréthane expansé à haute densité pour isolation thermique.
Coffre-fort supérieur avec serrure à cylindre profil européen et une clé différente de celle de la porte d'entrée.
Serrure de sécurité avec 5 clés à à cylindre profil européen.
Entrebâilleur et fermeture de sécurité.
Pênes latéraux.
Plinthe automatique ou barre de seuil standard.
5 pions anti-dégondage fixes côté paumelle.

DIMENSIONS

Pour connaître les dimensions de la porte voir le **modèle 883** - un vantail.
 Hauteur maximale cm 230.

SOLUZIONI POSSIBILI SOLUTIONS POSSIBLES

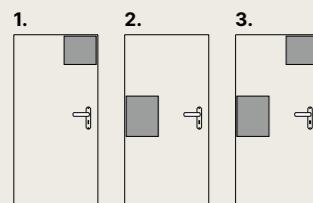

SeGreta offre 3 possibili soluzioni per la collocazione del tesoretto.

1. Con tesoretto in posizione superiore, è di serie per tutte le porte SeGreta.
2. Con tesoretto in posizione laterale è opzionale, ma diventa di serie in caso di porta con larghezza da 700 a 790 mm.
3. Con i 2 tesoretti in posizione superiore e laterale, è sempre opzionale.

Il tesoretto ha uno spazio utile interno di cm 35,5 × 24 × 2,63 di spessore.

SeGreta offre 3 solutions possibles pour le placement du coffre-fort.

1. Coffre-fort supérieur, de série pour toutes les portes du modèle SeGreta.
2. Coffre-fort latéral, en option, mais de série pour portes de 700 à 790 mm de largeur.
3. Deux coffres-forts (1 supérieur et 1 latéral), toujours en option.

Dimensions intérieures du coffre-fort cm 35,5 × 24 × 2,63 de profondeur.



SEGRETA

porta con cassaforte a 1 anta | porte avec coffre-fort, 1 vantail



Classe di sicurezza
Classe anti-effraction
Class 3



Isolamento termico
Isolation thermique
a) 1,26 W/m²K
b) 1,13 W/m²K



Abbattimento acustico
Affaiblissement
acoustique
a) 30 dB
c) 31 dB



Permeabilità all'aria
Classe d'étanchéité
à l'air
Class 3



Resistenza al carico del vento
Résistance
à la pression du vent
Class C5



Tenuta all'acqua
Classe d'étanchéité
à l'eau
Class 9

a) pannello esterno spessore 4 mm / panneau extérieur d'épaisseur 4 mm b) pannello esterno spessore 20 mm / panneau extérieur d'épaisseur 20 mm
c) pannello esterno spessore 10 mm / panneau extérieur d'épaisseur 10 mm

LA PERSONALIZZAZIONE IN UNA PORTA BLINDATA. 883 È LA PORTA BLINDATA CHE SI PRESTA A TUTTE LE PERSONALIZZAZIONI E ESIGENZE DELLA CLIENTELA. DISPONIBILE SIA NELLE DIMENSIONI STANDARD CHE COME FUORI MISURA, SI PRESTA AD ESSERE INSTALLATA COME PORTA BLINDATA SIA DA ESTERNO SIA DA INTERNO. LA PERSONNALISATION D'UNE PORTE BLINDÉE. 883 EST LA PORTE DE SÉCURITÉ PERSONNALISABLE SELON LES EXIGENCES ET LES GOÛTS DE LA CLIENTÈLE. LE MODÈLE 883 EST DISPONIBLE DANS LES DIMENSIONS STANDARD AUSSI BIEN QUE HORS STANDARD ET COMME PORTE EXPOSÉE À L'EXTÉRIEUR OU À L'ABRI DES INTEMPÉRIES.

Controtelaio in acciaio sp. 20/10 con 12 zanche di ancoraggio al muro.

Telaio in lamiera zincata sp. 20/10 rifinito con boccole, guarnizione e piedini.

Cerniere regolabili su 3 assi con cappuccio copri-cerniera.

Anta in acciaio, doppia lamiera, guarnizione perimetrale di battuta.

Coibentazione interna con poliuretano espanso ad alta densità per isolamento termico.

Serratura di sicurezza a doppia mappa con 5 chiavi d'uso.

Limitatore di apertura e chiusura di servizio sul lato interno.

Deviatori di chiusura laterali.

Barra antispiffero o battuta inferiore.

5 rostri fissi lato cerniera.

Précadre en acier épaisseur 20/10 avec 12 pattes de fixation.

Cadre en tôle d'acier zinguée épaisseur 20/10, équipé de coussinets en caoutchouc, joint d'étanchéité et embout en plastique.

Paumelles réglables sur 3 axes avec cache-paumelle.

Vantail en double tôle d'acier. Joint d'étanchéité en périphérie du vantail.

Remplissage de mousse en polyuréthane expansé à haute densité pour isolation thermique.

Serrure de sécurité avec 5 clés à double panneton.

Entrebâilleur et fermeture de sécurité.

Pênes latéraux.

Plinthe automatique ou barre de seuil standard.

5 pions anti-dégondage fixes côté paumelle.

DIMENSIONI

Standard

cm L da 70 a 100 x H da 190 a 230

Fuori misura

cm L da 70 a 100 x H da 231 a 270

cm L da 101 a 110 x H da 190 a 230

Anta singola con sopra-luce

fino a cm L 110 x H 285

Anta singola con sopra-luce + fiancoluce/i

fino a cm L 180 x H 285

Anta singola con fiancoluce/i

fino a cm L 285 x H 270

DIMENSIONS

Standard

cm L de 70 à 100 x H de 190 à 230

Hors standard

cm L da 101 a 110 x H da 190 a 230

cm L de 101 à 110 x H de 190 à 230

Un vantail avec imposte

jusqu'à L 110 x H 285

Un vantail avec imposte + fixes latéraux

jusqu'à cm L 180 x H 285

Un vantail avec fixes latéraux

jusqu'à cm L 285 x H 270





883 SOUND

Coibentazione interna con lana di roccia per isolamento termo-acustico (densità circa 120 Kg/m³).

Remplissage de laine de roche pour isolation thermique (densité env 120 kg/m³).

 Isolamento termico
Isolation thermique
1,55 W/m²K

 Abbattimento acustico
Affaiblissement acoustique
a) 41 dB
c) 42 dB

 Classe di sicurezza
Classe anti-effraction
Class 3

 Isolamento termico
Isolation thermique
a) 1,26 W/m²K
b) 1,13 W/m²K

 Abbattimento acustico
Affaiblissement acoustique
a) 30 dB
c) 31 dB

 Permeabilità all'aria
Classe d'étanchéité à l'air
Class 3

 Resistenza al carico del vento
Résistance à la pression du vent
Class C5

 Tenuta all'acqua
Classe d'étanchéité à l'eau
Class 9

a) pannello esterno spessore 4 mm / panneau extérieur d'épaisseur 4 mm b) pannello esterno spessore 20 mm / panneau extérieur d'épaisseur 20 mm
c) pannello esterno spessore 10 mm / panneau extérieur d'épaisseur 10 mm



883

porta su misura a 1 anta | porte sur mesure, 1 vantail

LA PERSONALIZZAZIONE IN UNA PORTA BLINDATA A DUE ANTE.
883 È LA LINEA A CLASSE ANTI-EFFRAZIONE 3 CHE SI PRESTA A TUTTE LE PERSONALIZZAZIONI ED ESIGENZE DELLA CLIENTELA. LA PORTA 883 A 2 DUE ANTE RISPECCHIA LE STESSA CARATTERISTICHE TECNICHE E OPZIONI DELLA VERSIONE A 1 ANTA.
LA PERSONNALISATION D'UNE PORTE DE SÉCURITÉ À 2 VANTAUX.
883 EST LA PORTE DE SÉCURITÉ DE CLASSE ANTI-EFFRACTION 3. ELLE EST PERSONNALISABLE SELON LES EXIGENCES ET LES GOÛTS DE LA CLIENTÈLE. LA PORTE 883 2 VANTAUX PRÉSENTE LES MÊMES CARACTÉRISTIQUES TECHNIQUES DE LA PORTE 883 1 VANTAIL.

Controtelaio in acciaio sp. 20/10 con 12 zanche di ancoraggio al muro.
Telaio in lamiera zincata sp. 20/10 rifinito con boccole, guarnizione e piedini.
Cerniere regolabili su 3 assi con cappuccio copri-cerniera.
Anta in acciaio, doppia lamiera, guarnizione perimetrale di battuta
Coibentazione interna con poliuretano espanso ad alta densità per isolamento termico.
Serratura di sicurezza a doppia mappa con 5 chiavi d'uso.
Limitatore di apertura e chiusura di servizio sul lato interno.
Deviatori di chiusura laterali.
Barra antispiffero o battuta inferiore.
5 rostri fissi lato cerniera.

In foto è presentato lo spaccato **883**.

DIMENSIONI

2 ANTE ASIMMETRICHE

Standard
cm L da 100 a 140 x H da 190 a 270 (anta mobile cm L max 100) *
cm L da 131 a 150 x H da 190 a 230 (anta mobile cm L da 101 a 110) *

2 ANTE SIMMETRICHE

Standard
cm L da 100 a 200 x H da 190 a 270 (anta mobile cm L max 100) *
cm L da 202 a 220 x H da 190 a 230 (anta mobile cm L da 101 a 110) *

Doppia anta con sopra luce
fino a cm L 200 x H 285

Doppia anta con sopra luce + fiancoluce/i
fino a cm L 180 x H 285

Doppia anta con fiancoluce/i
fino a cm L 285 x H 270

* di 1 cm in 1 cm

Précadre en acier épaisseur 20/10 avec 12 pattes de fixation.
Cadre en tôle d'acier zinguée épaisseur 20/10, équipé de coussinets en caoutchouc, joint d'étanchéité et embout en plastique.
Paumelles réglables sur 3 axes avec cache-paumelle.
Vantail en double tôle d'acier. Joint d'étanchéité en périphérie du vantail.
Remplissage de mousse en polyuréthane expansé à haute densité pour isolation thermique.
Serrure de sécurité avec 5 clés à double panneton.
Entrebâilleur et fermeture de sécurité.
Pênes latéraux.
Plinthe automatique ou barre de seuil standard.
5 pions anti-dégondage fixes côté paumelle.

La figure montre la vue en coupe du modèle **883**.

DIMENSIONS

2 VANTAUX TIERCÉS

Standard
cm L de 100 à 140 x H de 190 à 270 (vantail ouvrant cm W up to 100) *
cm L de 131 à 150 x H de 190 à 230 (vantail ouvrant cm L de 101 à 110) *

2 VANTAUX ÉGAUX

Standard
cm L de 100 à 200 x H de 190 à 270 (vantail ouvrant cm L max 100) *
cm L de 202 à 220 x H de 190 à 230 (vantail ouvrant cm L de 101 à 110) *

Un vantail avec imposte
jusqu'à L 200 x H 285

Un vantail avec imposte + fixes latéraux
jusqu'à cm L 180 x H 285

Un vantail avec fixes latéraux
jusqu'à cm L 285 x H 270

* 1 cm par 1 cm



883 / OPENTECH

porte a 2 ante | porte sur mesure, 2 vantaux



Classe di sicurezza
Classe anti-effraction
Class 3



Isolamento termico
Isolation thermique
b) 1,5 W/m²K



Abbattimento acustico
Affaiblissement
acoustique
a) 30 dB
b) 31 dB



Permeabilità all'aria
Classe d'étanchéité
à l'air
Class 3



Resistenza al carico del vento
Résistance
à la pression du vent
Class C5



Tenuta all'acqua
Classe d'étanchéité
à l'eau
Class 9

a) pannello esterno spessore 4 mm / panneau extérieur d'épaisseur 4 mm b) pannello esterno spessore 10 mm / panneau extérieur d'épaisseur 10 mm

LA PORTA BLINDATA VETRATA HA LE STESSE CARATTERISTICHE TECNICHE DELLA PORTA 883 E OPENTECH A 1 ANTA E A 2 ANTE E PUÒ ACCOGLIERE MOLTI MODELLI DELLA COLLEZIONE DI RIVESTIMENTO "LISCI" E "UNA VOLTA" IN DIVERSI MATERIALI DI FINITURA. LA PORTE 883 VITRÉE PRÉSENTE LES MÊMES CARACTÉRISTIQUES TECHNIQUES DE LA PORTE 883 ET OPENTECH 1 VANTAIL ET 2 VANTAUX. LA PORTE VITRÉE PEUT ÊTRE RÉALISÉE AVEC LA PLUPART DES MODÈLES DE REVÊTEMENT DE LA COLLECTION UNA VOLTA ET LISCI..



Controtelaio in acciaio sp. 20/10 con 12 zanche di ancoraggio al muro.
Telaio in lamiera zincata sp. 20/10 rifinito con boccole, guarnizione e piedini.
Cerniere regolabili su 3 assi con cappuccio copri-cerniera.
Anta in acciaio, doppia lamiera, guarnizione perimetrale di battuta.
Coibentazione interna con poliuretano espanso ad alta densità per isolamento termico.
Cornice ferma-vetro.
Vetrocamera da 26 mm.
Serratura di sicurezza a doppia mappa con 5 chiavi d'uso.
Limitatore di apertura e chiusura di servizio sul lato interno.
Deviatori di chiusura laterali.
Barra antispiffero o battuta inferiore.
5 rostri fissi lato cerniera.

In foto è presentato lo spaccato **883**.

DIMENSIONI

Le dimensioni di riferimento sono i **modelli 883 e Opentech** 1 anta e 2 ante.

Précadre en acier épaisseur 20/10 avec 12 pattes de fixation.
Cadre en tôle d'acier zinguée épaisseur 20/10, équipé de coussinets en caoutchouc, joint d'étanchéité et embout en plastique.
Paumelles réglables sur 3 axes avec cache-paumelle.
Vantail en double tôle d'acier. Joint d'étanchéité en périphérie du vantail.
Remplissage de mousse en polyuréthane expansé à haute densité pour isolation thermique.
Cadre pour vitrage.
Double vitrage épaisseur 26 mm.
Serrure de sécurité avec 5 clés à double panneton.
Entrebâilleur et fermeture de sécurité.
Pênes latéraux.
Plinthe automatique ou barre de seuil standard.
5 pions anti-dégondage fixes côté paumelle.

La figure montre la vue en coupe du modèle **883**.

DIMENSIONS

Pour connaître les dimensions de la porte voir les **modèles 883 et Opentech** - un vantail et deux vantaux.



883 / OPENTECH

porte vetrate a 1 anta e 2 ante | portes avec insert vitré, 1 vantail et 2 vantaux



Classe di sicurezza
Classe anti-effraction
Class 3



Isolamento termico
Isolation thermique
a) 1,8 W/m²K
b) 1,8 W/m²K
c) 1,7 W/m²K



Abbattimento acustico
Affaiblissement
acoustique
a) 30 dB
b) 31 dB



Permeabilità all'aria
Classe d'étanchéité
à l'air
Class 3



Resistenza al carico del vento
Résistance
à la pression du vent
Class C5



Tenuta all'acqua
Classe d'étanchéité
à l'eau
Class 9

a) pannello esterno spessore 4 mm / panneau extérieur d'épaisseur 4 mm b) pannello esterno spessore 20 mm / panneau extérieur d'épaisseur 20 mm
c) pannello esterno spessore 10 mm / panneau extérieur d'épaisseur 10 mm

LA PORTA BLINDATA VETRATA 883 E OPENTECH CON UN NUOVO VOLTO: LA PORTA SI PRESENTA CON PANNELLI DI RIVESTIMENTO INTERNI E ESTERNI IN PLEXIGLASS, CHE RACCHIUDONO AL LORO INTERNO IL VETRO DI SICUREZZA SATINATO. UNA SUPERFICIE TOTALMENTE PIATTA PER LA NUOVA PORTA VETRATA DI.BI., PER UN LOOK PIÙ LEGGERO E MODERNO.

LA PORTE DE SÉCURITÉ VITRÉE 883 ET OPENTECH AVEC UNE NOUVELLE ESTÉTIQUE: LA PORTE SE PRÉSENTE AVEC REVÊTEMENT INTÉRIEUR ET EXTÉRIEUR EN FORME LISSE EN FINITION PLEXIGLASS ET LE VITRAGE SATINÉ EST CACHÉ ENTRE LES PANNEAUX. UN NOUVEL LOOK DE LA PORTE, MODERNE ET MINIMALISTE, UNE SURFACE PLANE SANS CORNIÈRES DE FIXATION DU VITRE.

Controtelaio in acciaio sp. 20/10 con 12 zanche di ancoraggio al muro.
Telaio in lamiera zincata sp. 20/10 rifinito con boccole, guarnizione e piedini.
Cerniere regolabili su 3 assi con cappuccio copri-cerniera.
Anta in acciaio, doppia lamiera, guarnizione perimetrale di battuta.
Coibentazione interna con poliuretano espanso ad alta densità per isolamento termico.
Vetrocamera da 26 mm.
Serratura di sicurezza a cilindro europeo con 5 chiavi d'uso.
Limitatore di apertura e chiusura di servizio sul lato interno.
Deviatori di chiusura laterali.
Barra antispiffero o battuta inferiore.
5 rostri fissi lato cerniera.

Il foto è presentato lo spaccato **883**.

DIMENSIONI

Le dimensioni di riferimento sono i **modelli 883 e Opentech** 1 anta e 2 ante.

CARATTERISTICHE TECNICHE

Le strutture di riferimento sono i **modelli 883 e Opentech** - 1 anta e 2 ante.

Précadre en acier épaisseur 20/10 avec 12 pattes de fixation.
Cadre en tôle d'acier zinguée épaisseur 20/10, équipé de coussinets en caoutchouc, joint d'étanchéité et embout en plastique.
Paumelles réglables sur 3 axes avec cache-paumelle.
Vantail en double tôle d'acier. Joint d'étanchéité en périphérie du vantail.
Remplissage de mousse en polyuréthane expansé à haute densité pour isolation thermique.
Double vitrage épaisseur 26 mm.
Serrure de sécurité avec 5 clés à cylindre profil européen.
Entrebâilleur et fermeture de sécurité.
Pênes latéraux.
Plinthe automatique ou barre de seuil standard.
5 pions anti-dégondage fixes côté paumelle.

La figure montre la vue en coupe du modèle **883**.

DIMENSIONS

Pour connaître les dimensions de la porte voir les **modèles 883 et Opentech** - un vantail et deux vantaux.

CARACTÉRISTIQUES TECHNIQUES

Pour la structure de la porte voir les **modèles 883 et Opentech** - un vantail et deux vantaux.



883 / OPENTECH SKIN

porte vetrate in plexiglass 1 anta e 2 ante | porte avec insert vitré et finition plexiglass, 1 vantail et 2 vantaux



Classe di sicurezza
Classe anti-effraction
Class 3



Isolamento termico
Isolation thermique
1,7 W/m²K



Abbattimento acustico
Affaiblissement
acoustique
30 dB



Permeabilità all'aria
Classe d'étanchéité
à l'air
Class 3



Resistenza al carico del vento
Résistance
à la pression du vent
Class C5



Tenuta all'acqua
Classe d'étanchéité
à l'eau
Class 9

LA PORTA BLINDATA AD ARCO HA LE STESSA CARATTERISTICHE TECNICHE DELLA PORTA 883 O 884 A 1 ANTA E ALLA PORTA 883 A 2 ANTE E PUÒ ACCOGLIERE TUTTI I MODELLI DELLA COLLEZIONE DI RIVESTIMENTO "LISCI" E "UNA VOLTA" IN DIVERSI MATERIALI DI FINITURA.

LA PORTE 883 CINTRÉE PRÉSENTE LES MÊMES CARACTÉRISTIQUES TECHNIQUES DE LA PORTE 883 1 VANTAIL ET 2 VANTAUX ET DE LA PORTE 884. ELLE PEUT ÊTRE RÉALISÉE AVEC TOUS LES MODÈLES DE LA COLLECTION LISCI ET UNA VOLTA, QUEL QUE SOIT LE MATÉRIEL.



Controtelaio in acciaio sp. 20/10 con 12 zanche di ancoraggio al muro.
Telaio in lamiera zincata sp. 20/10 rifinito con boccole, guarnizione e piedini.
Cerniere regolabili su 3 assi con cappuccio copri-cerniera.
Anta in acciaio, doppia lamiera, guarnizione perimetrale di battuta.
Coibentazione interna con poliuretano espanso ad alta densità per isolamento termico.
Serratura di sicurezza a doppia mappa con 5 chiavi d'uso.
Limitatore di apertura e chiusura di servizio sul lato interno.
Deviatori di chiusura laterali.
Barra antispiffero o battuta inferiore.
5 rostri fissi lato cerniera.

In foto è presentato lo spaccato **884**.

DIMENSIONI

1 anta
 cm. L da 70 a 100 x H da 190 a 260
 (di 1 cm in 1 cm)
2 ante simmetriche e asimmetriche
 cm L da 100 a 200 x H da 190 a 260
 (di 1 cm in 1 cm)

CARATTERISTICHE TECNICHE

Le strutture di riferimento sono i modelli **883 e Opentech** - 1 anta e 2 ante.
884 solo a 1 anta.

Précadre en acier épaisseur 20/10 avec 12 pattes de fixation.
Cadre en tôle d'acier zinguée épaisseur 20/10, équipé de coussinets en caoutchouc, joint d'étanchéité et embout en plastique.
Paumelles réglables sur 3 axes avec cache-paumelle.
Vantail en double tôle d'acier. Joint d'étanchéité en périphérie du vantail.
Remplissage de mousse en polyuréthane expansé à haute densité pour isolation thermique.
Serrure de sécurité avec 5 clés à double panneton.
Entrebâilleur et fermeture de sécurité.
Pênes latéraux.
Plinthe automatique ou barre de seuil standard.
5 pions anti-dégondage fixes côté paumelle.

La figure montre la vue en coupe du modèle **884**.

DIMENSIONS

un vantail
 cm L de 70 à 100 x H de 190 à 260
 (1 cm par 1 cm)
2 vantaux égaux et tiers
 cm L de 100 à 200 x H de 190 à 260
 (1 cm par 1 cm)

CARACTÉRISTIQUES TECHNIQUES

Pour la structure de la porte voir les modèles **883 et Opentech** - un vantail et deux vantaux.
884 un vantail.



883 / 884 / OPENTECH

porte ad arco 1 anta e 2 ante | portes cintrées, 1 vantail et 2 vantaux



Classe di sicurezza
 Classe anti-effraction
Class 3 (883, Opentech)
Class 4 (884)



Isolamento termico
 Isolation thermique
a) 1,26 W/m²K
b) 1,13 W/m²K



Abbattimento acustico
 Affaiblissement
 acoustique
a) 30 dB
c) 31 dB



Permeabilità all'aria
 Classe d'étanchéité
 à l'air
Class 3



Resistenza al carico del vento
 Résistance
 à la pression du vent
Class C5



Tenuta all'acqua
 Classe d'étanchéité
Class 9

a) pannello esterno spessore 4 mm / panneau extérieur d'épaisseur 4 mm b) pannello esterno spessore 10 mm / panneau extérieur d'épaisseur 10 mm
 c) pannello esterno spessore 20 mm / panneau extérieur d'épaisseur 20 mm

NON C'È NIENTE DI MEGLIO CHE AVERE UNA CASA ACCOGLIENTE, CALDA, SICURA E SILENZIOSA. SOUND PLUS E MAXI OFFRONO LA SICUREZZA DELLA CLASSE ANTI-EFFRAZIONE 3 E UN ISOLAMENTO ACUSTICO FINO A 42 DB PER PERMETTERE DI RITROVARE IN CASA LA PRIVACY CHE SI DESIDERA. CIÒ CHE RENDE FONOASSORBENTE LA LINEA SOUND SONO I MATERIALI INSERITI ALL'INTERNO DELL'ANTA E TRA TELAIO E CONTROTELAIO.

RIEN DE TEL QUE VIVRE DANS UNE MAISON CONFORTABLE, CHALEUREUSE, EN SÉCURITÉ ET PAISIBLE. SOUND PLUS ET MAXI SONT EN CLASSE ANTI-EFFRACTION 3, AVEC UN AFFAIBLISSEMENT ACOUSTIQUE JUSQU'À 42 DB, QUI VOUS PERMET DE VANTER UN NIVEAU D'INTIMITÉ ÉLEVÉ DANS VOTRE HABITAT. L'ISOLATION ACOUSTIQUE EST ASSURÉE PAR LES MATÉRIAUX CACHÉS À L'INTÉRIEUR DU VANTAIL ET MÊME ENTRE LE CADRE ET LE PRÉCADRE.

SOUND MAXI



Controtelaio in acciaio sp. 20/10 con 12 zanche di ancoraggio al muro.

Telaio in lamiera zincata sp. 20/10 rifinito con boccole, guarnizione e piedini.

Cerniere regolabili su 3 assi con cappuccio copri-cerniera.

Anta in acciaio, doppia lamiera, guarnizione perimetrale di battuta

Coibentazione interna con lana di roccia per isolamento termo-acustico (densità circa 120 Kg/m³).

Serratura di sicurezza a cilindro europeo con 5 chiavi d'uso.

Limitatore di apertura e chiusura di servizio sul lato interno.

Deviatore di chiusura laterale e asta superiore.

Barra antispiffero o battuta inferiore.

5 rostri fissi lato cerniera.

Précadre en acier épaisseur 20/10 avec 12 pattes de fixation.

Cadre en tôle d'acier zinguée épaisseur 20/10, équipé de coussinets en caoutchouc, joint d'étanchéité et embout en plastique.

Paumelles réglables sur 3 axes avec cache-paumelle.

Vantail en double tôle d'acier. Joint d'étanchéité en périphérie du vantail.

Remplissage de laine de roche pour isolation thermo-acoustique (densité d'environ 120 kg/m³).

Serrure de sécurité avec 5 clés à cylindre profil européen.

Entrebâilleur et fermeture de sécurité.

Pêne latéral et pêne supérieur.

Plinthe automatique ou barre de seuil standard.

5 pions anti-dégondage fixes côté paumelle.

DIMENSIONI

Standard
cm L 80-85-90 x H 200-210

DIMENSIONS

Standard
cm L 80-85-90 x H 200-210

SOUND PLUS

Differenze

Anta in acciaio, mono lamiera elettrozincata, guarnizione perimetrale di battuta.

Différences

Vantail en mono-tôle d'acier électrozinguée. Joint d'étanchéité en périphérie du vantail

DIMENSIONI

Standard
cm L 80-85-90 x H 210

DIMENSIONS

Standard
cm L 80-85-90 x H 210



SOUND MAXI / SOUND PLUS

porte insonorizzate a 1 anta | portes acoustiques, 1 vantail

Icona	Sound Maxi	Sound Plus
	Classe di sicurezza Classe anti-effrazione Class 3	
	Isolamento termico Isolation thermique b) 1,55 W/m²K	
	Abbattimento acustico Affaiblissement acoustique a) 41 dB b) 42 dB	Abbattimento acustico Affaiblissement acoustique a) 39 dB b) 40 dB
	Permeabilità all'aria Classe d'étanchéité à l'air Class 3	
	Resist. al carico del vento Résistance à la pression du vent Class C5	
	Tenuta all'acqua Classe d'étanchéité Class 9	

a) pannello esterno spessore 4 mm / panneau extérieur d'épaisseur 4 mm b) pannello esterno spessore 10 mm / panneau extérieur d'épaisseur 10 mm

LA LINEA DI PORTE BLINDATE DI DIMENSIONI STANDARD IN CLASSE ANTI-EFFRAZIONE 3. POKER 2 È LA PORTA BLINDATA AD ELEVATO ISOLAMENTO TERMICO GRAZIE ALLA SUA ROBUSTA STRUTTURA INTERNA. PROGETTATA PER CHI CERCA UN PRODOTTO STANDARD, MA PERSONALIZZABILE, È UTILIZZABILE SIA PER USO INTERNO CHE DA ESTERNO. POKER 1 È IL PRODOTTO IDEALE PER INSTALLAZIONI AL RIPARO DAGLI AGENTI ATMOSFERICI (CONDOMINI E CAPOSCALA).

LA COLLECTION DES PORTES DE SÉCURITÉ STANDARD EN CLASSE ANTI-EFFRACTION 3 POKER 2 EST LA PORTE AVEC HAUTES PERFORMANCES THERMIQUES, GRÂCE À SA STRUCTURE INTERNE ROBUSTE. ELLE A ÉTÉ CONÇUE POUR CEUX QUI CHERCHENT UN PRODUIT DE DIMENSIONS STANDARD, MAIS FLEXIBLE À PERSONNALISATION, QUI PEUT ÊTRE INSTALLÉE TANT À L'EXTÉRIEUR, QU'À L'INTÉRIEUR. LA PORTE DE SÉCURITÉ POKER 1 EST LE PRODUIT IDÉAL POUR LES INSTALLATIONS À L'ABRI DES INTEMPÉRIES (APPARTEMENTS).

POKER 2

Controtelaio in acciaio sp. 20/10 con 12 zanche di ancoraggio al muro.

Telaio in lamiera zincata sp. 20/10 rifinito con boccole, guarnizione e piedini.

Cerniere regolabili su 3 assi con cappuccio copri-cerniera.

Anta in acciaio, doppia lamiera, guarnizione perimetrale di battuta.

Coibentazione interna con poliuretano espanso ad alta densità per isolamento termico.

Serratura di sicurezza a cilindro europeo con 5 chiavi d'uso.

Limitatore di apertura e chiusura di servizio sul lato interno.

Deviatore di chiusura laterale e asta superiore.

Barra antispiffero o battuta inferiore.

5 rostri fissi lato cerniera.

Précadre en acier épaisseur 20/10 avec 12 pattes de fixation.

Cadre en tôle d'acier zinguée épaisseur 20/10, joint d'étanchéité et embout en plastique.

Paumelles réglables sur 3 axes avec cache-paumelle.

Remplissage de mousse en polyuréthane expansé à haute densité pour isolation thermique.

Thermal insulation with high density polyurethane.

Serrure de sécurité avec 5 clés à cylindre profil européen.

Entrebâilleur et fermeture de sécurité.

Pêne latéral et pêne supérieur.

Plinthe automatique ou barre de seuil standard.

5 pions anti-dégondage fixes côté paumelle.

DIMENSIONI

Standard
cm L 80-85-90 x H 200-210

Anta singola con sopra-luce
fino a H 285

Anta singola con sopra-luce + fiancoluce/i
fino a cm L 180 x H 285

Anta singola con fiancoluce/i
fino a cm L 285 x H 210

DIMENSIONS

Standard
cm L 80-85-90 x H 200-210

Un vantail avec imposte
jusqu'à H 285

Un vantail avec imposte + fixes latéraux
jusqu'à cm L 180 x H 285

Un vantail avec fixes latéraux
jusqu'à cm L 285 x H 210



POKER 1

Differenze

Anta in acciaio, mono lamiera elettrozincata, guarnizione perimetrale di battuta.

Différences

Vantail en mono-tôle d'acier électrozinguée. Joint d'étanchéité en périphérie du vantail

DIMENSIONI

Standard
cm L 80-85-90 x H 210

DIMENSIONS

Standard
cm L 80-85-90 x H 210



POKER 2 / POKER 1

porte standard a 1 anta | portes standard, 1 vantail

Poker 2	Poker 2	Poker 1	Poker 1	Poker 2	Poker 1	Poker 2
Classe di sicurezza Classe anti-effrazione Class 3	Isolamento termico Isolation thermique a) 1,26 W/m²K c) 1,13 W/m²K	Isolamento termico Isolation thermique a) 2,36 W/m²K b) 2,02 W/m²K	Isolamento termico Isolation thermique a) 2,36 W/m²K b) 2,02 W/m²K	Abbattimento acustico Affaiblissement acoustique a) 30 dB b) 31 dB (Poker 1) c) 31 dB (Poker 2)	Permeabilità all'aria Classe d'étanchéité à l'air Class 3	Resist. al carico del vento Résistance à la pression du vent Class C5
						Tenuta all'acqua Classe d'étanchéité Class 9

a) pannello esterno spessore 4 mm / panneau extérieur d'épaisseur 4 mm b) pannello esterno spessore 10 mm / panneau extérieur d'épaisseur 10 mm
c) pannello esterno spessore 20 mm / panneau extérieur d'épaisseur 20 mm

LA PORTA BLINDATA TAGLIAFUOCO. LA PORTA BLINDATA DRAGO È OMOLOGATA EI1 20 - EI2 30 SECONDO LA NORMA UNI EN 13501 - 2:2009 ED È CERTIFICATA PER RESISTENZA AL FUOCO E AL FUMO PER 30 MINUTI. DRAGO È UNA PORTA BLINDATA PER INTERNI, A CLASSE 3 ANTI-EFFRAZIONE E CON BUONE PRESTAZIONI DI FONDO ASSORBENZA.

LA PORTE DE SÉCURITÉ COUPE-FEU.

LA PORTE DE SÉCURITÉ DRAGO EST FABRIQUÉE AVEC UNE RÉSISTANCE AU FEU ET AU FUMÉ DE 30 MINUTES: CLASSEMENT EI1 20 - EI2 30 SELON LA NORME EUROPÉEN UNI EN 13501 - 2:2009. DRAGO SE PRÉSENTE SEULEMENT COMME PORTE À L'ABRI DES INTEMPÉRIES ET VANTE UNE BONNE ISOLATION ACOUSTIQUE.



Controtelaio in acciaio sp. 20/10 con 12 zanche di ancoraggio al muro.

Telaio in lamiera zincata sp. 20/10, rifinito con boccole, guarnizione termo-espandente anti fumo e anti fuoco e piedini.

Lana di roccia sul telaio.

Cerniere regolabili su 3 assi con cappuccio copri-cerniera.

Anta in acciaio, bilamiera, guarnizione perimetrale di battuta.

Coibentazione interna con lana minerale e cartongesso.

Serratura di sicurezza a cilindro europeo con 5 chiavi d'uso.

Limitatore di apertura e chiusura di servizio sul lato interno.

Guscio di protezione in lamiera a difesa del lato serratura.

Deviatore di chiusura laterale e asta superiore.

Barra antispiffero antifurto.

5 rostri fissi lato cerniera.

Chiudiporta automatico.

Précadre en acier épaisseur 20/10 avec 12 pattes de fixation.

Cadre en tôle d'acier décapée épaisseur 20/10, joint d'étanchéité coupe-feu et coupe-fumé et embout en plastique.

Laine de roche sur cadre.

Paumelles réglables sur 3 axes avec cache-paumelle.

Vantail en double tôle d'acier.

Joint d'étanchéité en périphérie du vantail.

Remplissage de laine de roche avec placoplâtre.

Serrure de sécurité avec 5 clés à cylindre profil européen.

Entrebâilleur et fermeture de sécurité.

Plaque en tôle d'acier épaisseur pour la protection de la serrure.

Pênes latéraux et pêne supérieur.

Plinthe automatique coupe feu.

5 pions anti-dégondage fixes côté paumelle.

Ferme-porte automatique.

DIMENSIONI

Standard
cm L 80-85-90 x H 210

Fuori misura
cm L da 80 a 100 x H da 200 a 230
(di 1 cm in 1 cm)

DIMENSIONS

Standard
cm L 80-85-90 x H 210

Hors standard
cm L de 80 à 100 x H de 200 à 230
(1 cm par 1 cm)



DRAGO 30

porta tagliafuoco 1 anta | porte coupe-feu à 1 vantail



Classe di sicurezza
Classe anti-effraction
Class 3



Isolamento termico
Isolation thermique
a) 1,70 W/m²K
b) 1,59 W/m²K



Abbattimento acustico
Affaiblissement
acoustique
36 dB



Permeabilità all'aria
Classe d'étanchéité
à l'air
Class 3



Resist. al carico del vento
Résistance
à la pression du vent
Class C5



Tenuta all'acqua
Classe d'étanchéité
Class 9



Resist. al fuoco e al fumo
Résistance au feu
et au fumé
**EI,20
EI,30**

a) pannello esterno spessore 4 mm / panneau extérieur d'épaisseur 4 mm b) pannello esterno spessore 10 mm / panneau extérieur d'épaisseur 10 mm



Rivestimenti Revêtements

DESIGN. ORIGINALITÀ, ELEGANZA, EMOZIONE E COLORE.

Di.Bi. nasce con la produzione di porte blindate come elemento di sicurezza per la casa, ma negli anni inizia a valorizzare la porta anche con elementi estetici e finiture di design. Di.Bi. anticipa il cambiamento, i desideri e le esigenze di chi vede il rivestimento della porta blindata come un vero e proprio elemento d'arredo.

L'Azienda è da sempre impegnata nella ricerca di nuovi materiali e soluzioni progettuali accattivanti, rivolte a interpretare le evoluzioni del gusto della clientela.

Grazie alla vulcanica creatività del suo titolare - Michele Delvecchio - e di valenti collaboratori, Di.Bi. attiva particolari processi di lavorazione con una visione sempre coerente del design e del colore, impegnandosi in procedure non usuali e in avventure estetiche coraggiose.

Per la creazione delle Sue collezioni, Michele si è valso della collaborazione di noti designers: da Karim Rashid per Sensunels, a MomoDesign per Evotech, a Paolo Del Signore per Fables. Con il designer Raffaele Gerardi ha preso vita quell'approccio stilistico nuovo e raffinato che ha portato alla realizzazione di importanti collezioni come DibiDesign, DibiTotem, DibiIntarsio, DibiDoku e DibiVisual. Quest'ultima collezione raccoglie tutti i valori aziendali parlando di design: originalità, eleganza, emozione e colore. Di.Bi. si distingue per carattere, bellezza e funzionalità del design riconoscendosi in assoluto per il suo stile esclusivo nel mondo delle chiusure di sicurezza.

DESIGN. ORIGINALITÉ, ÉLÉGANCE, ÉMOTION ET COULEUR.

Di.Bi. est reconnue pour la fabrication des portes d'entrée sécurisées résidentielles, mais autour des années 2000 elle a commencé à se distinguer avec la création de revêtements design. Di.Bi. anticipe les changements, les désirs et les besoins de ceux qui considèrent le revêtement pour portes de sécurité un véritable mobilier.

L'entreprise s'engage toujours dans la recherche de nouveaux matériaux et des solutions attrayantes de design, visant à interpréter l'évolution des goûts des clients.

Grâce à la créativité explosive du fondateur -Michele Delvecchio - et de ses employés talentueux, Di.Bi., toujours fidèle à une vision cohérente du design et de la couleur, utilise des processus de transformation en s'efforçant pour créer des procédés originaux de fabrication et appliquer une esthétique d'avant-garde.

Pour la création de ses collections, Michele a collaboré avec des designers célèbres: Karim Rashid, MomoDesign, Paolo del Signore. Avec le designer Raffaele Gerardi, Di.Bi. a développé une nouvelle approche de style sophistiqué qui a conduit à la réalisation de grandes collections comme DibiVisual, DibiDesign, DibiTotem, DibiIntarsio, DibiDoku et DibiVisual. Cette dernière collection accueille toutes les valeurs de l'entreprise au niveau du design: originalité, élégance, émotion et couleur. Di.Bi. se démarque par la nature de ses produits, la beauté et fonctionnalité du design qui la caractérise par son style exclusif dans le domaine des ouvertures.

Designed by:
Raffaele Gerardi

dibi visual

DIBIVISUAL: UNA COLLEZIONE DI RIVESTIMENTI CON INSERTI MATERICI CHE SI APPREZZA GRAZIE AI NOSTRI SENSI: LA VISTA E IL TATTO, VISSUTI INSIEME MA ANCHE SINGOLARMENTE. DA QUI IL RICHIAMO DELLA COLLEZIONE: GUARDA, TOCCA, VIVI.

DIBIVISUAL: EST UNE COLLECTION DE REVÊTEMENTS AVEC DES INSERTIONS DE MATÉRIAUX QUE L'ON PEUT APPRÉCIER PAR NOS SENS: LA VUE ET LE TOUCHER. D'OÙ L'APPELLATION DE LA COLLECTION: REGARDER , TOUCHER , VIS.

La collezione evoca la teoria dei cinque elementi naturali secondo la filosofia cinese: legno, fuoco, terra, metallo e acqua. I 14 modelli sono realizzati con degli inserti che, grazie alla loro trama in rilievo, creano giochi di luce e ombre molto dinamici e regalano una piacevole sensazione tattile. Ecco perché Visual.

Proposti in una gamma di colori pastello che ricordano l'elemento terra, i rivestimenti DibiVisual sono disponibili nelle varianti cromatiche dei polimerici per uso interno e per uso esterno.

La collection évoque la théorie des cinq éléments naturels selon la philosophie chinoise: le bois, le feu, la terre, le métal et l'eau. Les 14 modèles sont produits avec des insertions de matériaux qui, grâce à la trame en relief, créent des jeux de lumière et des ombres très dynamiques tout en donnant une sensation agréable au toucher. Voilà pourquoi "visual".

Proposés dans une gamme de couleurs pastels qui rappellent l'élément terre, les revêtements DibiVisual sont disponibles dans les variantes chromatiques des polymères pour usage interne et externe.



Questa collezione è compatibile solo con porte posizionate al riparo dagli agenti atmosferici.

Cette collection est compatible uniquement à l'abri des agents atmosphériques.



DIBIVISUAL

Guarda, tocca, vivi.
Regarde, touche, vis.

DIBIVISUAL

Guarda, tocca, vivi.
Regarde , Touche , Vis.



TREE

PI - Giallo Mais



DRAFT

PE - Metallic Wood Moka



HILL

PE - White



TWIST

MDLE - Silk Grey

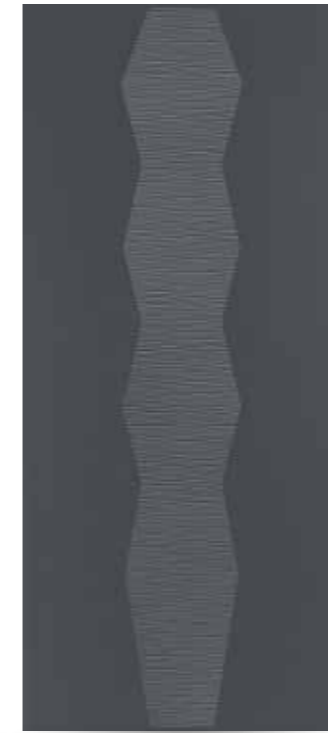

FIGURE

PE - Grey 7016



SQUARES

PE - Pastelgruen

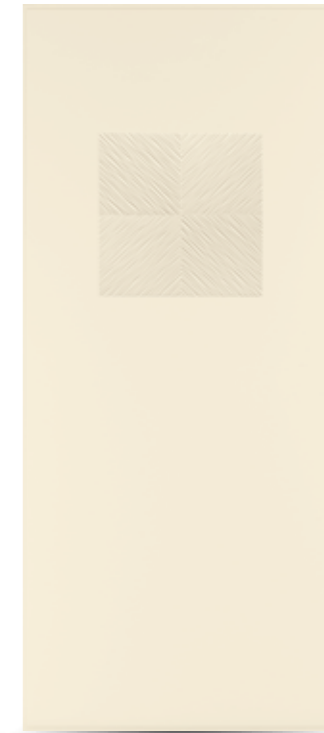

CROSS

PI - Magnolia



ROOTS

PE - Ancient Teak



TRACE

PE - Metbrush Schoko



DUNE

PE - Bianco Ral 9010



ROUND

PE - Grey



WAVE

PE - Metallic Wood Moka



BLOB

PE - Metbrush Shoko



FLAME

PE - Black



TEXTURE

MDLE - Telegrey



VISITA IL SITO WWW.DIBIGROUP.COM PER VEDERE TUTTI I COLORI DISPONIBILI PER QUESTI MODELLI
SVP VISITER LE SITE WWW.DIBIGROUP.COM POUR CONSULTER TOUS COLORIS DISPONIBLES DANS CETTE COLLECTION

Designed by:
Michele Delvecchio

dibi
concept

DIBICONCEPT, UNA LINEA ISPIRATA ALLE TENDENZE DEL MOMENTO,
MA INTERPRETATA CON LA CREATIVITÀ CHE DA SEMPRE DISTINGUE DI.BI.

DIBICONCEPT, EST UNE LIGNE QUI S'INSPIRE DES TENDANCES ACTUELLES, MAIS EST
AUSSI INTERPRÉTÉE AVEC DE LA CRÉATIVITÉ QUI A TOUJOURS DISTINGUÉ DI.BI.

Una porta che si inserisce in qualunque stile di arredo con personalità. La collezione è declinata in nove modelli e l'alluminio è il protagonista del disegno. Gli inserti proposti sono in acciaio inox, in alluminio satinato e alluminio colorato (dal bianco, al verde, al rosso e marrone). Questa ampia gamma di colori offre la possibilità al cliente di personalizzare il rivestimento della porta secondo il suo gusto, combinando tra loro i colori del fondo e degli inserti sul modello scelto.

Per la base del pannello si possono scegliere tutti i colori disponibili tra i polimerici per uso interno e per uso esterno. Per gli inserti in alluminio si può scegliere tra 15 diverse colorazioni, oppure in alluminio satinato e in acciaio inox.

Une porte qui s'adapte avec personnalité à tout style de mobilier. La collection est disponible en neuf modèles dont l'aluminium est le protagoniste du dessin. Les insertions sont proposées en acier inoxydable, aluminium satiné et aluminium coloré (en blanc, vert, rouge et marron). Cette large gamme de couleurs offre au client la possibilité de personnaliser le revêtement de la porte selon son propre goût, unique et inimitable, tout en assortissant entre elles les couleurs de la base et des insertions sur le modèle choisi.

Pour la base du panneau, on peut choisir parmi toutes les couleurs disponibles des polymères à usage interne ou externe. Pour les insertions en aluminium, on peut opter pour une des 15 couleurs disponibles, ou bien pour l'aluminium satiné ou l'acier inoxydable.



Questa collezione è compatibile solo con porte posizionate al riparo dagli agenti atmosferici.

Cette collection est compatible uniquement à l'abri des agents atmosphériques.



DIBICONCEPT

L'eleganza dell'alluminio.
L'élégance de l'aluminium.

DIBICONCEPT

L'eleganza dell'alluminio.
L'élégance de l'aluminium.

**CHIC**

PE - Kolonial
Acciaio Inox

**DANDY**

PE - Grey 7016
Acciaio Inox

**ELEGANT**

PE - Sheffield Oak Light
AL - Marrone 8017

**GLAM**

PE - Dark Red
AL - Ral 1013

**MINIMAL**

PE - Metallic Wood Mocca
AL - Marrone Marmo 543

**POPULAR**

PE - Steel Blue 5150
Alluminio Satinato



VISITA IL SITO WWW.DIBIGROUP.COM PER VEDERE TUTTI I COLORI DISPONIBILI PER QUESTI MODELLI
SVP VISITER LE SITE WWW.DIBIGROUP.COM POUR CONSULTER TOUS COLORIS DISPONIBLES DANS CETTE COLLECTION

**TRENDY**

PE - Metallic Wood Mocca
Alluminio Satinato

**URBAN**

PE - Avellino
Alluminio Satinato

**FUSION**

PE - Metallic Wood Mocca
AL - Marrone 8017

**VOGUE**

PE - Ancient Teak
Alluminio satinato

**FUSION**

PE - Metbrush Schoko
AL - Ral 1013

Designed by:
Ponzo

PLANA È LA NUOVA COLLEZIONE DI RIVESTIMENTI IN ALLUMINIO PER PORTE BLINDATE PRODOTTA DA PONZIO.

PLANA EST LA NOUVELLE COLLECTION DES REVETEMENTS EN ALUMINIUM POUR PORTES SECURISEES FABRIQUE PAR LA SOCIETE PONZIO.

Di.Bi. ha selezionato una rosa di modelli da proporre nella sua gamma come rivestimenti esterni per le porte blindate. Il pannello Plana è realizzato in THF in fibra naturale, è disponibile anche per le massime altezze della porta, grazie alla possibilità di connettere più pannelli, garantendo comunque la complanarità della superficie. Il pannello può essere personalizzato con un inserti in alluminio di spessore 2mm o 10mm, in colore satinato o di altri colori.

La collezione è disponibile per tutti i modelli di porte blindate Di.Bi., ad eccezione delle varianti vetrate, ad arco e a doppia anta.

Di.Bi. a sélectionné une gamme de panneaux pour les revêtements extérieurs des ses portes sécurisées. Le revêtement Plana est réalisé en THF en fibre naturelle et c'est disponible jusqu'aux hauteurs les plus élevées. Le panneau peut être personnalisé avec inserts en aluminium de 2mm o de 10mm d'épaisseur.

La collection Plana est compatible avec tous les modèles de portes Di.Bi. sauf avec les portes vitrées, cintrées et à 2 vantaux.

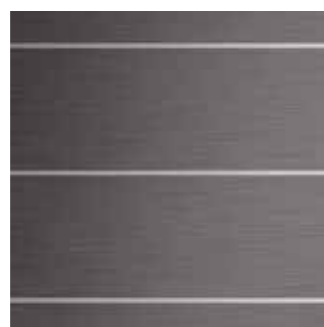

Questa collezione può essere installata anche su porte posizionate a contatto con gli agenti atmosferici.

Cette collection est compatible au contact des agents atmosphériques.



PLANA

L'evoluzione dell'alluminio.
L'évolution de l'aluminium.

PLANA

L'évolution dell'alluminio.
L'évolution de l'aluminium.

**CANTU SX 1529**

Uberall Wengé
Polycrom OXAR
Inserti Starox da 2mm
Inserts aluminium, Starox, ép. 2mm

**CANTU SX 1530**

Uberall Wengé
Polycrom OXAR
Inserti Starox da 2mm
Inserts aluminium, Starox, ép. 2mm

**AUGUSTA**

Polycrom Bronzo spazzolato OXBR
Brased Specchio fine
Inserti Starox da 2mm
Inserts aluminium, Starox, ép. 2mm

**BIJOU SX1533**

Polycrom OXNE
Brased Specchio
Inserti Starox da 2mm
Inserts aluminium, Starox, ép. 2mm

**BIJOU DX1534**

Uberall Rovere 44
Brased Iron
Inserti Starox da 2mm
Inserts aluminium, Starox, ép. 2mm

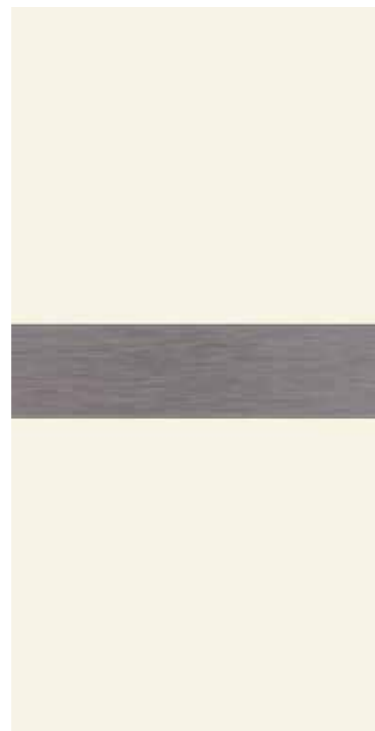
**ERMITAGE**

Ral 9010
Brased Iron
Inserti Starox da 2mm
Inserts aluminium, Starox, ép. 2mm

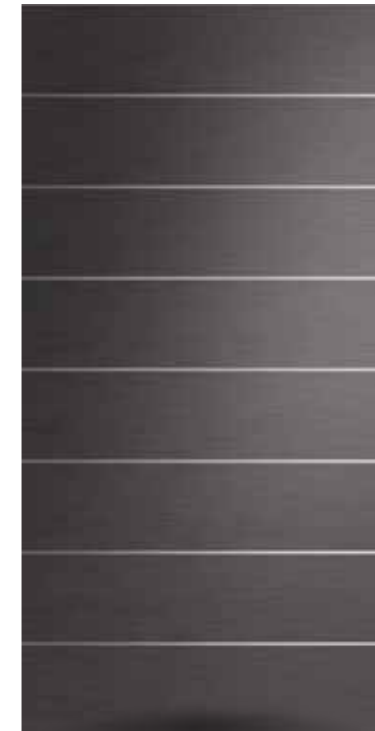
**MOMA**

Brased Grigio Tungsteno
Inserti Starox da 2mm
Inserts aluminium, Starox, ép. 2mm

**SCOTLAND SX1528**

Polycrom Ferro Micaceo
Inserti Starox da 2mm
Inserts aluminium, Starox, ép. 2mm

**SCOTLAND DX1526**

Polycrom Anodizzato Argento Vunc
Inserti Starox da 2mm
Inserts aluminium, Starox, ép. 2mm

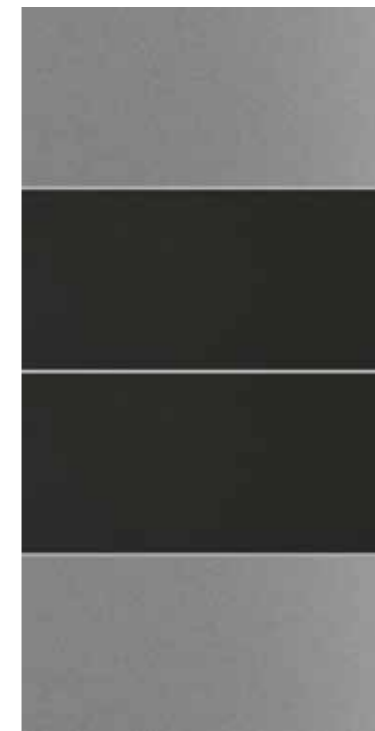
**FLOU**

Alluminio Velvet Artic
Grigio Fumo
Inserti Starox da 2mm
Inserts aluminium, Starox, ép. 2mm

VISITA IL SITO WWW.DIBIGROUP.COM PER VEDERE TUTTI I COLORI DISPONIBILI PER QUESTI MODELLI
SVP VISITER LE SITE WWW.DIBIGROUP.COM POUR CONSULTER TOUS COLORIS DISPONIBLES DANS CETTE COLLECTION

Designed by:
Michele Delvecchio

LA LASTRA CERAMICA PIÙ SOTTILE MAI VISTA. LAMINAM HA DATO VITA A UN INEDITO CONCETTO DI SUPERFICIE, CREANDO UN PRODOTTO ESTETICAMENTE AVANZATO, DALLE PRESTAZIONI TECNICHE ED ESTETICHE ECCEZIONALI.

LA PLAQUE CÉRAMIQUE LA PLUS GRANDE ET LA PLUS FINE JAMAIS VUE, LAMINAM A INVENTÉ UN CONCEPT DE SURFACE JUSQU'ALORS INÉDIT, ÉLABORANT UN PRODUIT ESTHÉTIQUEMENT RÉVOLUTIONNAIRE, AUX PERFORMANCES TECHNIQUES ET ESTHÉTIQUES D'EXCEPTION ET AUX CARACTÉRISTIQUES UNIQUES.

Realizzata con tecnologie avanzate, unisce allo spessore ridotto un'elevata resistenza alle sollecitazioni meccaniche, ai prodotti chimici, all'usura, ai graffi, all'abrasione profonda e alla flessione, è facilmente igienizzabile, resistente al gelo, al fuoco, alle muffe, all'azione dei raggi UV.

Tutte le caratteristiche e le proprietà cromatiche delle lastre sono inalterabili, restano immutate nel tempo e in presenza di ogni condizione atmosferica.

Una lastra rivoluzionaria che non dimentica l'attenzione all'ambiente: materie prime naturali, tecnologia sostenibile, prodotti interamente riciclabili sono alla base della filosofia green di Laminam.

Réalisée avec des technologies de pointe, elle allie ténuité et une résistance insoupçonnée aux contraintes mécaniques, à l'attaque des produits chimiques, à l'usure, aux rayures, à l'abrasion profonde et à la flexion. Elle se désinfecte facilement, résiste au gel, au feu, aux moisissures et aux rayons UV.

Toutes les caractéristiques et les propriétés chromatiques des plaques sont inaltérables et restent immuables à long terme et quelles que soient les conditions atmosphériques.

Une plaque révolutionnaire mais qui respecte l'environnement, puisqu'elle est fabriquée à base de matières premières naturelles avec une technologie durable pour des produits entièrement recyclables, conformément à la philosophie verte de Laminam.



Questa collezione può essere installata anche su porte posizionate a contatto con gli agenti atmosferici.

Cette collection est compatible au contact des agents atmosphériques.



LAMINAM

I rivestimenti in porcellana.
Revêtements en céramique.

LAMINAM

I rivestimenti in porcellana.
Revêtements en céramique.



VISITA IL SITO WWW.DIBIGROUP.COM PER VEDERE TUTTI I COLORI DISPONIBILI PER QUESTI MODELLI
SVP VISITER LE SITE WWW.DIBIGROUP.COM POUR CONSULTER TOUS COLORIS DISPONIBLES DANS CETTE COLLECTION

**LAMINAM LISCIO**

Oxide Perla

**LAMINAM MODERN**

Oxide Nero

**LAMINAM DI.BIG**

Bianco Statuario

**SHENZHEN**

Oxide nero

**WALL**

Oxide moro

**ORIENTAL**

Oxide moro

**FUJI**

Oxide nero

Designed by:
Raffaele Gerardi

dibi
design

L'ESSENZA DELLA COLLEZIONE DIBIDESIGN VA RICERCATA NEL DISEGNO CHE, PANNELLO PER PANNELLO, MODELLA LO SPAZIO SINO AD EVOCARE SIMBOLI, OGGETTI, SEGNI, SENSAZIONI.

L'ESSENCE DE LA COLLECTION DIBIDESIGN SE TROUVE DANS LE DESSIN QUI, PANNEAU PAR PANNEAU, MODÈLE L'ESPACE JUSQU'À ÉVOQUER DES SYMBOLES, DES OBJETS, DES SIGNES ET DES SENSATIONS.

Di.Bi. con questa linea reinventa anche il classico, stravolgendo gli usuali codici del disegno delle porte, inventandone di nuovi e decisamente più attuali, al passo con i tempi e con il gusto contemporaneo. Con questa collezione si può scegliere tra 23 modelli in 116 colori (oltre 2.600 combinazioni), immedesimandosi ogni volta in un insieme di segni e decorazioni.

Il pannello DibiDesign può essere realizzato in un unico colore a scelta tra polimerici per uso interno, polimerici per uso esterno e alluminio.

Di.Bi., dans cette ligne, réinvente également le classique, en bouleversant les codes habituels de la conception des portes, inventant de nouveaux modèles beaucoup plus actuels et appropriés aux goûts contemporains. Avec cette collection on peut choisir entre 23 modèles en 116 couleurs (plus de 2600 combinaisons), on s'identifie chaque fois à un ensemble de signes et de décoration en se laissant transporter par l'imagination et la capacité symbolique qu'ils expriment.

Le panneau DibiDesign peut être réalisé en une seule couleur, choisie parmi les polymères à usage interne ou usage externe et en aluminium.



Questa collezione può essere installata anche su porte posizionate a contatto con gli agenti atmosferici.

Cette collection est compatible au contact des agents atmosphériques.



DIBIDESIGN

Il segno diventa espressione.
Le signe devient expression.

DIBIDESIGN

Il segno diventa espressione.
Le signe devient expression.

**ATENE**

PE - Dark Green

**NEW YORK**

PE - Grey 7016

**BANGKOK**

PE - Dark Blue

**SIDNEY**

PE - Dark Blue

**DUBLINO**

PE - Dark Red

**BERLINO**

PI - Giallo Cromo

VISITA IL SITO WWW.DIBIGROUP.COM PER VEDERE TUTTI I COLORI DISPONIBILI PER QUESTI MODELLI
SVP VISITER LE SITE WWW.DIBIGROUP.COM POUR CONSULTER TOUS COLORIS DISPONIBLES DANS CETTE COLLECTION

**ALGERI**

PE - Cream White

**ROMA**

PI - Giallo Mais

**PAPEETE**

PI - Magnolia

**DAKAR**

PE - Grigio Chiaro

**BOGOTÀ**

PE - Black Matt

**SHANGHAI**

AL Rovere Naturale

DIBIDESIGN

Il segno diventa espressione.
Le signe devient expression.



NAIROBI
PE - Brown Marron



TORONTO
PE - Steel Blue 5150

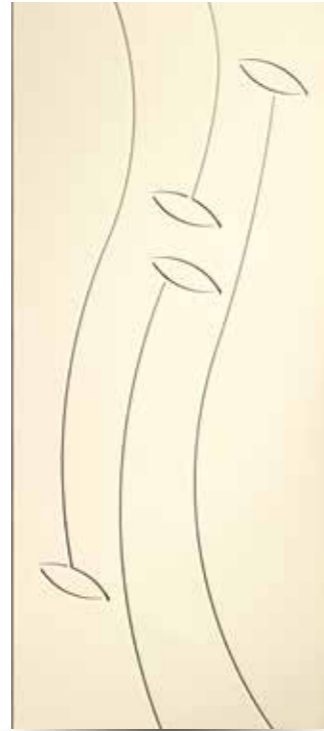

LISBONA
PE - Cream White



CARACAS
PE - Dark Blue



FIRENZE
PE - Moss Green



OSLO
PE - Mahogany



VISITA IL SITO WWW.DIBIGROUP.COM PER VEDERE TUTTI I COLORI DISPONIBILI PER QUESTI MODELLI
SVP VISITER LE SITE WWW.DIBIGROUP.COM POUR CONSULTER TOUS COLORIS DISPONIBLES DANS CETTE COLLECTION



KINGSTON
PI - Pino



DAMASCO
PI - Noce Chiaro



AXUM
PE - Dark Green



MADRID
PE - Dark Red



MARSIGLIA
PI - Mogano



OCCIDENTAL
PE - Cream White

Designed by:
Raffaele Gerardi



DIBITOTEM SI ISPIRA A DISEGNI E SCULTURE CHE RICORDANO
LE SINTESI SEGNICHE E DI RAPPRESENTAZIONE DELLE CIVILTÀ DEL PASSATO,
RIVISTE IN CHIAVE ASSOLUTAMENTE MODERNA.

LE TOTEM ÉTAIT AUTREFOIS UN ÉLÉMENT NATUREL, OBJET D'ADORATION PARTICULIÈRE
PAR UN GROUPE SOCIAL OU UNE TRIBU. DIBITOTEM S'INSPIRE DES DESSINS ET DES SCULPTURES
QUI RAPPELLENT LES SYMBOLES QUI CARACTÉRISENT DES CIVILISATIONS DU PASSÉ,
REVISITÉES AVEC UNE VISION ABSOLUMENT MODERNE.

La decorazione del rivestimento si concentra nella fascia centrale del pannello, per tutta la sua altezza: una fascia interamente a rilievo sulla quale sono incisi e scavati segni stretti che si uniscono tra loro in uno slancio verso l'alto, il cielo, l'ignoto.

A sottolineare l'originalità di questa collezione, la fascia centrale è rialzata di circa 5mm, creando così un gioco di luci e ombre con le incisioni che compongono il disegno.

Il pannello DibiTotem può essere realizzato in un unico materiale o colore oppure abbinando due materiali e/o colori a scelta tra i polimerici per uso interno e i polimerici per uso esterno.

La décoration du revêtement est concentrée dans le milieu et sur toute la hauteur: une bande entièrement en relief sur laquelle sont gravés et sculptés des signes serrés qui se rejoignent entre eux et s'élancent vers le haut, le ciel, l'inconnu.

Pour souligner l'originalité de cette collection, la bande centrale est surlevée d'environ 5 mm créant ainsi un jeu de lumière et d'ombres avec les incisions qui composent le motif.

Le panneau DibiTotem peut être réalisé dans un seul matériau et une seule couleur, ou bien en associant deux matériaux et/ou couleurs, choisis parmi les polymères à usage interne et externe.

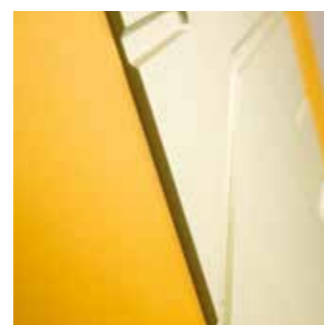

Questa collezione può essere installata anche su porte posizionate a contatto con gli agenti atmosferici.

Cette collection est compatible au contact des agents atmosphériques.



DIBITOTEM

Segni moderni ricchi di memoria.
Signes modernes enrichis d'histoire.

DIBITOTEM

Segni moderni ricchi di memoria.
Signes modernes enrichi d'histoire.



EQUATORE
PE - Grey



EUROPA
PE - Dark Red



MEXICO
PE - Grey



AZTECO
PI - Giallo Cromo
PI - Giallo Mais



OCCIDENTE
PE - Cream White



EGIZIO
PE - Grey 7016
PE- Sheffield Oak Light



VISITA IL SITO WWW.DIBIGROUP.COM PER VEDERE TUTTI I COLORI DISPONIBILI PER QUESTI MODELLI
SVP VISITER LE SITE WWW.DIBIGROUP.COM POUR CONSULTER TOUS COLORIS DISPONIBLES DANS CETTE COLLECTION



INCAS
PE - Moss green



AMERICA
PE - Metbrush Schoko



INDIA
PI - Giallo Cromo



STONEHENGE
PI- Giallo Mais
PE - Veralinga



AFRICA
PE - Brillant Blue 5007

Designed by:
Di.Bi.

Una Volta

LA COLLEZIONE UNA VOLTA RIUNISCE TUTTO IL FASCINO DELLA TRADIZIONE COMBINANDOLA CON L'ELEGANZA SOBRIA E DISCRETA CHE CARATTERIZZA LA NOSTRA CULTURA FATTA DI FORME E FIGURE SENZA TEMPO.

LA COLLECTION UNA VOLTA RÉUNIT TOUS LES CHARMES DE LA TRADITION ET LES CONJUGUE AVEC L'ÉLÉGANCE SOBRE ET DISCRÈTE QUI CARACTÉRISE NOTRE CULTURE RICHE EN FORMES ET SYMBOLES HORS DU TEMP.

Non dimentica però il gusto per i tratti essenziali, per la semplicità delle linee e dei colori brillanti, da sempre rappresentativi di forte personalità.

La collezione Una Volta può essere realizzata non solo nei legni okoumé, multistrato e listellare con cornici, ma anche nei materiali polimerico per uso interno, polimerico per uso esterno e alluminio.

● I modelli con questo simbolo sono ordinabili anche con inserto in vetro.
I vetri sono disponibili nelle seguenti finiture: trasparente, satinato bianco, satinato bronzo, bianco latte, riflettente e fumé.

Sans toutefois négliger le goût pour les traits essentiels, pour la simplicité des lignes et des couleurs brillantes qui ont toujours distingué une forte personnalité.

La collection Una Volta peut être réalisée en bois okoumé, multicouches et lamelle mais également en matériaux polymère pour usage interne, polymère pour usage externe et aluminium.

● Les modèles avec le symbole sont disponibles avec inserts vitrés.
Les vitrages peuvent être de plusieurs finitions: transparent, blanc satiné, bronze satiné, blanc lait, réfléchissant et fumé.



Questa collezione può essere installata anche su porte posizionate a contatto con gli agenti atmosferici.

Cette collection est compatible au contact des agents atmosphériques.



UNA VOLTA

La tradizione che non tramonta.
La tradition d'aujourd'hui.

UNA VOLTA

La tradizione che non tramonta.
La tradition d'aujourd'hui.

Una Volta

VISITA IL SITO WWW.DIBIGROUP.COM PER VEDERE TUTTI I COLORI DISPONIBILI PER QUESTI MODELLI
SVP VISITER LE SITE WWW.DIBIGROUP.COM POUR CONSULTER TOUS COLORIS DISPONIBLES DANS CETTE COLLECTION

**IA**

AL - Verde Marmo

**IB**

OK - Tinto Noce 06

**IC**

LI - Rovere Tinto

**ID**

AL - Rosso Marmo

**II**

AL - Marrone Marmo

**IT**

AL - Ral 3003

**PA**

MA - Castagno

**PB**

PE - Noce Gold

**IE**

LI - Ral 6021

**IF**

MU - Tanganika 05

**IG**

OK - Tinto Mogano

**IH**

PI - Rovere Standard

**PN**

MA - Nocino

**PQ**

LI - Ciliegio

**PT**

PE - Dark Green

**PZ**

AL - Ciliegio

UNA VOLTA

La tradizione che non tramonta.
La tradition d'aujourd'hui.

**SA**

MA - Rovere Naturale

**SB**

PE - Golden Oak

**SC**

LI - Castagno

**SD**

PE - Dark Blue

**SI**

AL - Verde Grinz

**SL**

PI - Rovere Standard

**SM**

MU - Mogano

**SN**

MA - Pino Naturale

**SE**

OK - Tinto Ral 6005

**SF**

LI - Ral 6021

**SG**

LI - Ral 1015 opaco

**SH**

MA - Rovere Naturale

**SO**

PE - Dark Green

**SP**

PI - Giallo Mais

**SQ**

OK - Tinto Noce 06

**SR**

LI - Tinto Noce 05

Una Volta

VISITA IL SITO WWW.DIBIGROUP.COM PER VEDERE TUTTI I COLORI DISPONIBILI PER QUESTI MODELLI
SVP VISITER LE SITE WWW.DIBIGROUP.COM POUR CONSULTER TOUS COLORIS DISPONIBLES DANS CETTE COLLECTION

UNA VOLTA

La tradizione che non tramonta.
La tradition d'aujourd'hui.

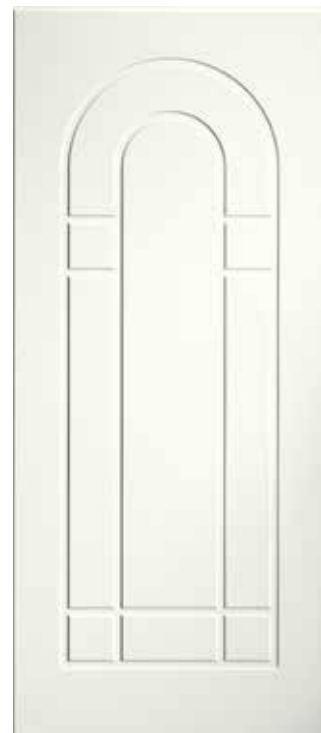

SS

PE - Bianco 9010



ST

AL - Rosso Marmo 563



TA

PE - Mountain Oak



TF

OK - Tinto Mogano



TQ

LI - Rovere Naturale



TR

OK - Tinto Ral 6005



Una Volta

VISITA IL SITO WWW.DIBIGROUP.COM PER VEDERE TUTTI I COLORI DISPONIBILI PER QUESTI MODELLI
SVP VISITER LE SITE WWW.DIBIGROUP.COM POUR CONSULTER TOUS COLORIS DISPONIBLES DANS CETTE COLLECTION



SI

AL - Verde Grinz



SL

PI - Rovere Standard



SM

MU - Mogano



TX

PE - Dark Red



TZ

MU - Douglas Naturale

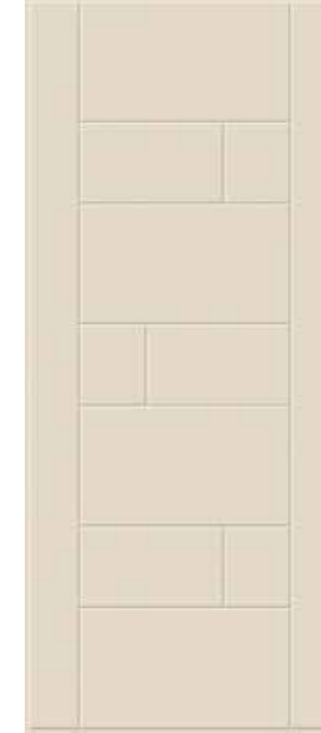

XA

MDLE - Ral 1013

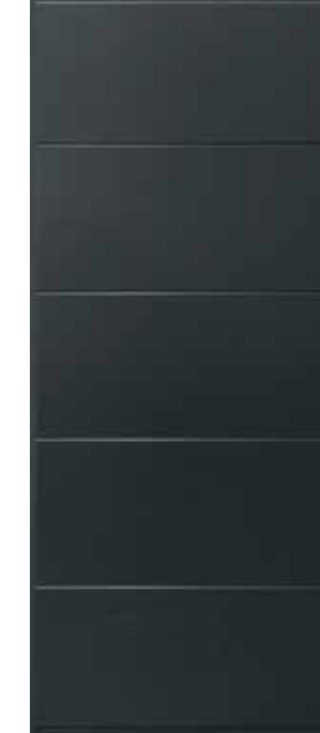

XX













PE - Grey 7016

ordinabile con inserto in vetro / disponible avec insert vitré

Legenda materiali

SIMBOLI	MATERIALE	ESPOSIZIONE	MANUTENZIONE
LM	Liscio in melaminico. Pannello in truciolare o MDF, non idrofugo, impiallacciato con carta melaminica e con retro bilanciato. Spessore 4 mm.	 È consentita l'installazione interna al riparo dagli agenti atmosferici.	La pulizia deve essere effettuata usando un panno asciutto. Non utilizzare nessun tipo di detersivo o solvente.
LT	Liscio in tranciato. Pannello in truciolare o MDF, non idrofugo, impiallacciato con tranciato fronte e retro. Spessore 4 mm.	 È consentita l'installazione interna al riparo dagli agenti atmosferici.	La pulizia deve essere effettuata usando un panno asciutto. Non utilizzare nessun tipo di detersivo o solvente.
LL	Liscio laccato. Pannello in MDF, non idrofugo, laccato. Spessore 4 mm.	 È consentita l'installazione interna al riparo dagli agenti atmosferici.	La pulizia deve essere effettuata usando un panno asciutto. Non utilizzare nessun tipo di detersivo o solvente.
MDL	Pannello liscio o bugnato in MDF laccato, idrofugo, verniciato in tinte scala RAL.	 È consentita l'installazione interna al riparo dagli agenti atmosferici.	La pulizia deve essere effettuata usando un panno asciutto. Non utilizzare nessun tipo di detersivo o solvente.
MDLE	Pannello liscio o bugnato in MDF laccato per esterno, idrofugo, verniciato in tinte scala RAL con trattamento superficiale per uso esterno.	 È consentita l'installazione esterna ma in luogo coperto (porticati e tettoie).	La pulizia deve essere effettuata usando un panno asciutto. Non utilizzare nessun tipo di detersivo o solvente.
PI	Polimerico per uso interno. Pannello liscio o bugnato in MDF, idrofugo, placcato con laminato polimerico preverniciato adatto per l'interno. Spessore 6 mm.	 È consentita l'installazione interna al riparo dagli agenti atmosferici.	La pulizia deve essere effettuata usando acqua con detersivi commerciali che non contengono soluzioni nitriche, acetone, sostanze abrasive, oli e grassi.
PE	Polimerico per uso esterno. Pannello liscio o bugnato in MDF, idrofugo, placcato con laminato polimerico preverniciato adatto per l'esterno. Spessore 6 mm.	 È consentita l'installazione esterna.	La pulizia deve essere effettuata usando acqua con detersivi commerciali che non contengono soluzioni nitriche, acetone, sostanze abrasive, oli e grassi.
AL	Alluminio. Pannello in MDF, idrofugo, placcato con fogli di alluminio preverniciato. Spessore 6 mm.	 È consentita l'installazione esterna.	La pulizia deve essere effettuata usando un panno leggermente umido. Non utilizzare nessun tipo di detersivo o solvente.
LAM	Porcellana laminata Laminam. Pannello liscio o con inserto in alluminio supportato su MDF idrofugo.	 È consentita l'installazione esterna.	La pulizia deve essere effettuata usando un panno leggermente umido. Non utilizzare nessun tipo di detersivo o solvente.
OK	Pantografato Okoumé. Pannello multistrato pantografato in Okoumé (compensato marino). Spessore 8/14 mm.	 È consentita l'installazione esterna ma al riparo dai raggi del sole.	La pulizia deve essere effettuata usando un panno leggermente umido. Non utilizzare nessun tipo di detersivo o solvente.
MU	Pantografato Multistrato. Pannello pantografato in multistrato composto da più strati di legno con fibra unidirezionale. Spessore 20 mm.	 È consentita l'installazione esterna ma al riparo dai raggi del sole.	La pulizia deve essere effettuata usando un panno leggermente umido. Non utilizzare nessun tipo di detersivo o solvente.
LI	Listellare con cornici. Pannello in multistrato listellare di Okoumé utilizzato nei rivestimenti con cornici a rilievo o a filo. Spessore 20/22 mm.	 È consentita l'installazione esterna ma al riparo dai raggi del sole.	La pulizia deve essere effettuata usando un panno leggermente umido. Non utilizzare nessun tipo di detersivo o solvente.
MA	Massello. Pannello formato dall'assemblaggio di singole parti di legno massiccio. La stessa essenza può presentare differenze di colore o fibra. Spessore 20 mm.	 È consentita l'installazione esterna ma in luogo coperto (porticati e tettoie).	La pulizia deve essere effettuata usando un panno leggermente umido. Non utilizzare nessun tipo di detersivo o solvente.

Matériaux

SYMBOLE	MATÉRIAU	EXPOSITON	ENTRETIEN
LM	Lisse mélaminé. MDF plaqué avec une feuille mélamine sur les deux cotés. Epaisseur 4mm.	 Installation à l'intérieur, à l'abri des interperies.	Nettoyage avec un tissu sec. N'utiliser pas de détergers et de solvants.
LT	Lisse plaqué. MDF plaqué avec placage bois sur les deux cotés. Epaisseur 4mm.	 Installation à l'intérieur, à l'abri des interperies.	Nettoyage avec un tissu sec. N'utiliser pas de détergers et de solvants.
LL	Lisse laqué. MDF laqué Ral. Epaisseur 4mm.	 Installation à l'intérieur, à l'abri des interperies.	Nettoyage avec un tissu sec. N'utiliser pas de détergers et de solvants.
MDL	MDF étanche laqué RAL. Revêtement lisse ou pantograph.	 Installation à l'intérieur, à l'abri des interperies.	Nettoyage avec un tissu sec. N'utiliser pas de détergers et de solvants.
MDLE	MDF étanche laqué RAL. Revêtement lisse ou pantograph laqué avec traitement pour usage extérieur.	 Installation à l'extérieur, à l'abri du soleil.	Nettoyage avec un tissu humide. N'utiliser pas de détergers et de solvants.
PI	Polymère pour installation intérieur. Revêtement lisse ou pantograph de MDF étanche, plaqué avec une feuille PVC compatible avec pose à l'intérieur. Epaisseur 10mm.	 Installation à l'intérieur, à l'abri des interperies.	Nettoyage avec un tissu mouillé: de l'eau et un produit déterger sans solutions nitriques, acetone, abrasifs, huiles ou graisses.
PE	Polymère pour installation extérieur. Revêtement lisse ou pantograph de MDF étanche, plaqué avec une feuille PVC compatible avec pose à l'extérieur. Epaisseur 10mm.	 Installation à l'extérieur.	Nettoyage avec un tissu mouillé: de l'eau et un produit déterger sans solutions nitriques, acetone, abrasifs, huiles ou graisses.
AL	Aluminium. Revêtement lisse ou pantograph de MDF étanche, plaqué avec une feuille aluminium laquée. Epaisseur 10mm.	 Installation à l'extérieur.	Nettoyage avec un tissu humide. N'utiliser pas de détergers et de solvants.
LAM	Plaque céramique Laminam. Panneau lisse ou avec inserts aluminium.	 Installation à l'extérieur.	Nettoyage avec un tissu humide. N'utiliser pas de détergers et de solvants.
OK	Bois okoumé. Revêtement lisse ou pantograph de bois multicouches. Epaisseur 8/14mm.	 Bois okoumé. Revêtement lisse ou pantograph de bois multicouches. Epaisseur 8/14mm.	Nettoyage avec un tissu humide. N'utiliser pas de détergers et de solvants.
MU	Bois multicouches. Revêtement lisse ou pantograph de bois multicouches. Epaisseur 20mm.	 Installation à l'extérieur, à l'abri du soleil.	Nettoyage avec un tissu humide. N'utiliser pas de détergers et de solvants.
LI	Bois multicouches latté avec cornières. Revêtement pantograph de bois okoumé multicouches. Epaisseur 20/22mm.	 Installation à l'extérieur, à l'abri du soleil.	Nettoyage avec un tissu humide. N'utiliser pas de détergers et de solvants.
MA	Bois massif. Panneau constitué de pièces de bois massives assemblées entre elles. Epaisseur 20mm.	 Installation à l'extérieur, à l'abri du soleil.	Nettoyage avec un tissu humide. N'utiliser pas de détergers et de solvants.



Sezione tecnica Fiche technique

Telai in ferro o in alluminio Cadres acier et aluminium	p. 78
Dettagli Détails	p. 82
Soluzioni di montaggio con telaio in ferro Solutions de pose avec cadre en acier	p. 83
Soluzioni di montaggio con telaio in ferro scatolato senza controtelaio Solutions de pose avec cadre tubulaire en acier, sans précadre	p. 84
Soluzioni di montaggio con telaio in ferro scatolato a taglio termico Solutions de pose avec cadre tubulaire en acier, à rupture thermique	p. 84
Soluzioni di montaggio con telaio in ferro bicolore Solutions de pose avec cadre acier bicolore	p. 85
Soluzioni di montaggio con telaio in alluminio Solutions de pose avec cadre en aluminium	p. 85
Soluzioni di montaggio con telaio in ferro per porta blindata modello Di.Big Solutions de pose avec cadre acier pour porte sur pivot Di.Big	p. 86
Soluzioni di montaggio per porta blindata modello RasoMuro Solutions de pose avec cadre acier pour porte RasoMuro	p. 86
Serrature e Cilindri Serrures et cylindres	p. 88
Accessori serrature Quincaillerie pour serrures	p. 93
Maniglie Poignées	p. 94
Accessori: profil poker / doppio spioncino / cerniera alzante / cerniere a scomparsa Accessoires: profil poker / deux judas / paumelle dégonflable / paumelles invisibles	p. 96

Telai in ferro o in alluminio Cadres en acier ou en aluminium

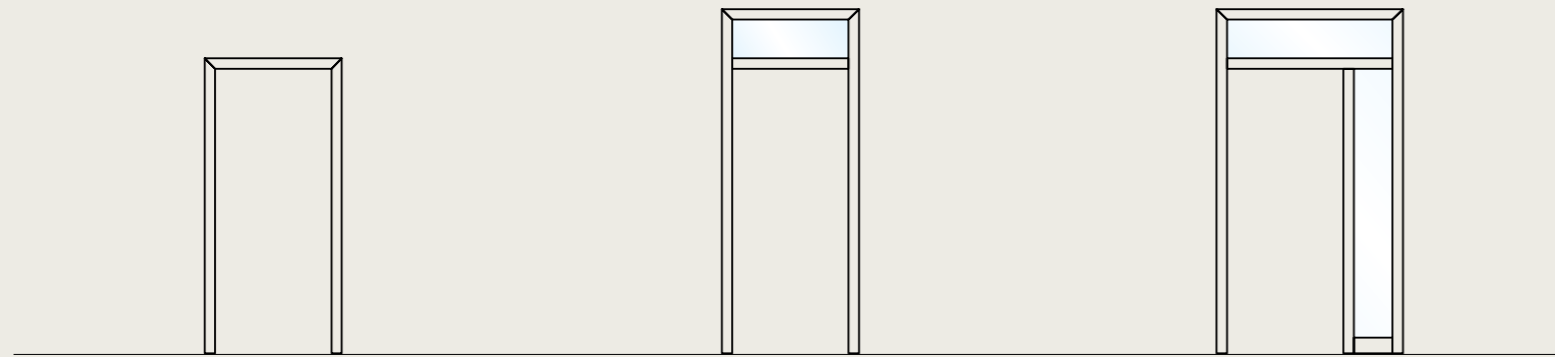

A1
Telaio standard
Cadre standard

B1
Sopraluce
Imposte vitrée

C1
Sopraluce e fiancoluce destro
Imposte et fixe latéral droit vitrés

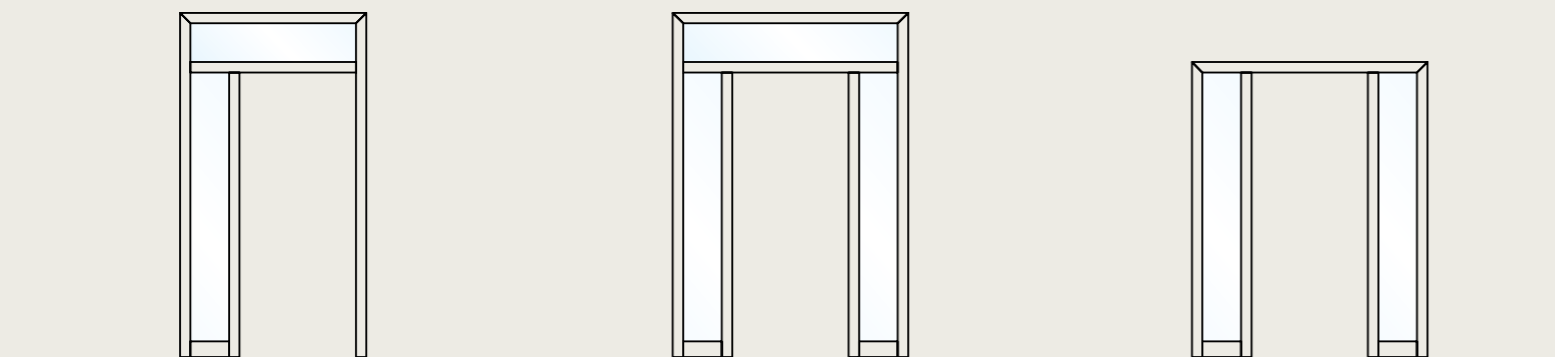

D1
Sopraluce e fiancoluce sinistro
Imposte et fixe latéral gauche vitrés

E1
Sopraluce e fiancoluce sinistro e destro
Imposte et fixes latéraux vitrés

F1
Fiancoluce sinistro e destro
Fixes latéraux vitrés

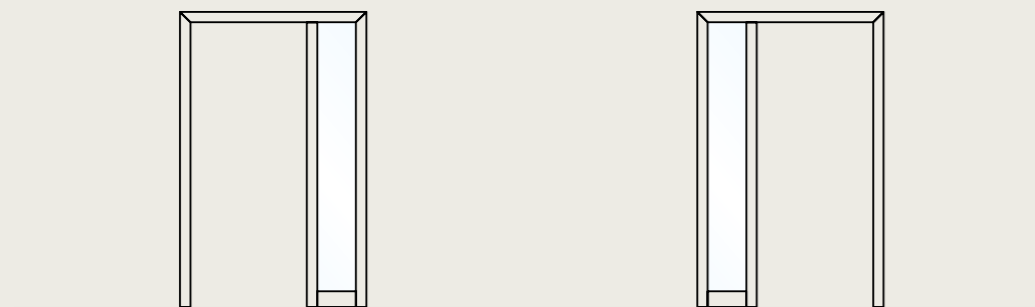

G1
Fiancoluce destro
Fixe latéral droit vitré

H1
Fiancoluce sinistro
Fixe latéral gauche vitré

Altri telai in ferro con controtelaio tipo CT1 Autres cadres en acier avec précadre CT1

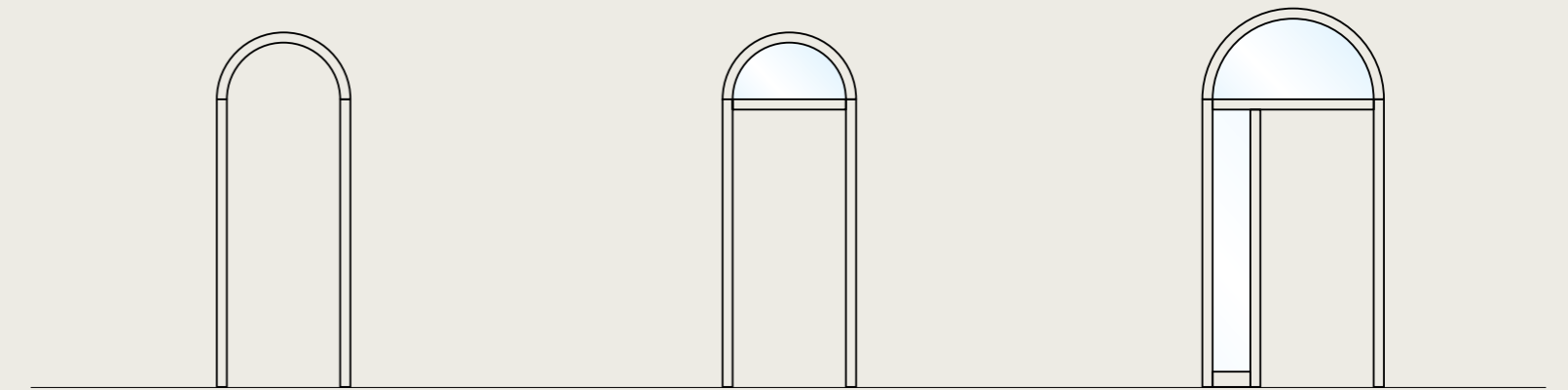

A2
Telaio ad arco tutto sesto o ribassato
Cadre en arc plein cintre ou surbaissé

B2
Sopraluce con arco tutto sesto
Imposte vitrée en arc plein cintre

C2
Sopraluce con arco tutto sesto
e fiancoluce sinistro (D2) o destro (C2)
Imposte cintrée vitrée et fixe latéral
gauche (D2) ou droit (C2) vitré

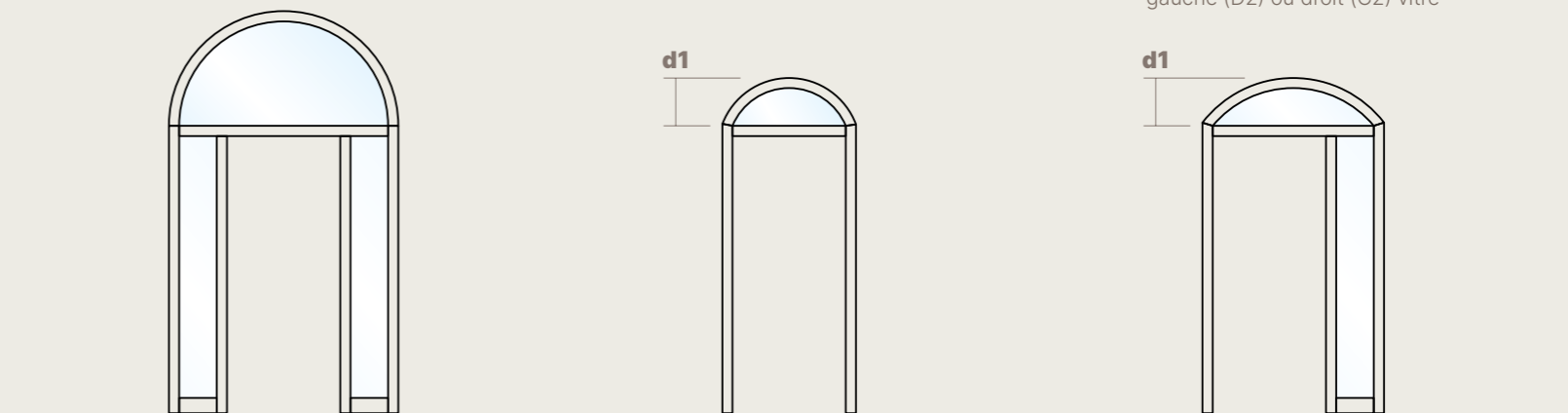

E2
Sopraluce con arco sesto ribassato
e fiancoluce sinistro e destro
Imposte cintrée vitrée et fixes
latéraux vitrés

B4
Sopraluce con arco sesto ribassato
Imposte vitrée en arc surbaissé

C4
Sopraluce con arco sesto ribassato
e fiancoluce destro
Imposte vitrée en arc surbaissé
et fixe latéral droit vitré

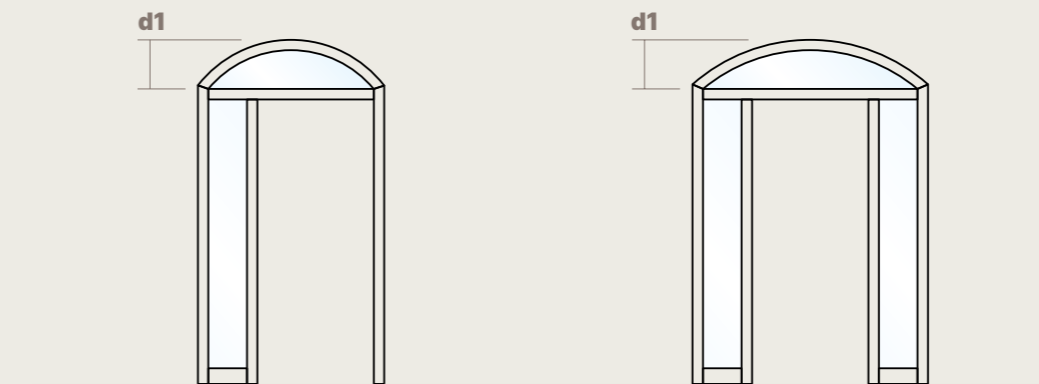

D4
Sopraluce con arco sesto ribassato
e fiancoluce sinistro
Imposte vitrée en arc surbaissé
et fixe latéral gauche vitré

E4
Sopraluce con arco sesto ribassato
e fiancoluce sinistro e destro
Imposte vitrée en arc surbaissé
et fixes latéraux vitrés

Colori telai in alluminio Couleurs pour cadres en aluminium

TELAIO BICOLORE

Lato interno

- Ral 9010 Bianco
- Ral 8017 Marrone Cioccolata
- Nero opaco
- Ox argento

Lato esterno

- tutti i colori di pag. 81

TELAIO MONOCOLORE

- Ral 9010 Bianco
- Ral 8017 Marrone Cioccolata
- Nero opaco
- Ox argento
- Ral 1013 Bianco Perla

CADRE BICOLORE

À l'intérieur

- Ral 9010 Blanc
- Ral 8017 Marron Chocolat
- Noir Mat
- Argent

À l'extérieur

- toutes les couleurs de page 81

CADRE UNICOLORE

- Ral 9010 Blanc
- Ral 8017 Marron Chocolat
- Noir Mat
- Argent
- Ral 1013 Perle Blanche



Colori telai in ferro Couleurs pour cadres en acier

TELAIO BICOLORE

Lato interno

- Ral 9010 Bianco
- Ral 8017 Marrone Cioccolata
- Ral 9005 Nero
- Ral 7042 Grigio Traffico
- Ral a campione (min. 10 pezzi)

Lato esterno

- tutti i colori di pag. 81

TELAIO MONOCOLORE

- Ral 9010 Bianco
- Ral 8017 Marrone Cioccolata
- Ral 9005 Nero
- Ral 7042 Grigio Traffico
- Ral a campione (min. 10 pezzi)

CADRE BICOLORE

À l'intérieur

- Ral 9010 Blanc
- Ral 8017 Marron Chocolat
- Ral 9005 Noir
- Ral 7042 Gris Trafic
- RAL à échantillon (min. 10 pièces)

À l'extérieur

- toutes les couleurs de page 81

CADRE UNICOLORE

- Ral 9010 Blanc
- Ral 8017 Marron Chocolat
- Ral 9005 Noir
- Ral 7042 Gris Trafic
- RAL à échantillon (min. 10 pièces)



Bianco Blanc	RAL 9010 Bianco / Blanc	RAL 1013 Bianco perla / Perle Blanche	
Rosso Rouge	RAL 3003 Rosso rubino / Rouge Rubis	563 Rosso marmo / Rouge Marbré	
Marrone Marron	543 Marrone marmo / Marron Marbré	RAL 8017 Marrone cioccolato / Marron Chocolat	544 Marrone Grinz / Marron Grinz
Verde Vert	553 Verde marmo / Vert Marbré	RAL 6005 Verde muschio / Vert Mousse	544 Verde Grinz / Vert Grinz
	555 Verde raggrinzato / Vert avec finition ridée	RAL 6009 Verde abete / Vert Sapin	
Blu Bleu	RAL 5010 Blu genziana / Gentian Blue		
Nero Noir	RAL 7010 Grigio tenda / Rideau Gris	RAL 7042 Grigio traffico / Gris Trafic	RAL 9005 Nero / Noir
Effetto legno Effet bois	Tanganika 03	Tanganika 05	Tanganika 06
	Ciliegio / Cerisier	Mogano / Acajou	Rovere naturale / Chêne naturel

Dettagli Détails

LE PORTE BLINDATE DI.BI. SONO DOTATE DI ELEMENTI DI RIFINITURA SULL'ANTA E SUL TELAIO, COORDINATI CON IL COLORE DEL TELAIO, IN BIANCO, NERO, MARRONE O GRIGIO CHIARO.
LE PORTES SECURISÉES DI.BI. SONT EQUIPÉES AVEC DES ELEMENTS DE FINITION SUR LE VANTAIL ET SUR LE CADRE, COORDONNÉS AVEC LA COULEUR DU CADRE, EN BLANC, NOIR, MARRON OU GRIS CLAIR.



BOCCOLE SULL'ANTA COUSSINETS EN CAOUTCHOUC DANS LE VANTAIL

I fori sull'anta per il passaggio dei deviatori della serratura e dei perni sono ricoperti con boccole in plastica che coprono i fori stessi e nascondono il taglio dell'acciaio, dando così un'estetica rifinita e curata.

Les trous dans le vantail pour le passage des pènes de la serrure sont couverts avec des coussinets en caoutchouc pour cacher le coupe de l'acier et pour donner une esthétique plus raffinée.



PIEDINI EMBOUT EN PLASTIQUE

I telai in ferro delle porte blindate Di.Bi. sono sempre proposti con piedini in plastica che proteggono il telaio dall'ossidazione e lo rifiniscono esteticamente nel punto di appoggio a pavimento.

Les cadres en acier des portes sécurisées Di.Bi. sont toujours équipés avec des embout en plastique pour le mieux protéger contre l'oxydation à contact avec le sol.



BOCCOLE SUL TELAIO COUSSINETS EN CAOUTCHOUC DANS LE CADRE

I fori sul telaio in corrispondenza dei deviatori della serratura, dei perni e dei rostri fissi sono ricoperti con boccole in plastica che nascondono il taglio dell'acciaio, dando così un'estetica rifinita.

Les trous du cadre pour le passage des pènes des pions anti-dégondage sont protégés avec des coussinets en caoutchouc pour cacher le coupe et pour donner une esthétique plus raffinée.



COPRICERNIERA CACHE-PAUMELLES

Le cerniere standard delle porte blindate Di.Bi. si presentano rivestite con un cappuccio copri-cerniera e un copri-dado in plastica. Il kit consente di nascondere gli elementi in acciaio, per un'estetica molto più gradevole.

Les paumelles standard des portes sécurisées Di.Bi. sont toujours équipées avec des cache-paumelles et cache-visses de la même couleur du cadre pour donner une esthétique plus raffinée.

Soluzioni di montaggio con telaio in ferro Solutions de pose avec cadre en acier

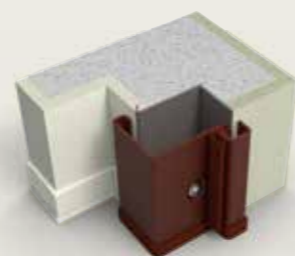

1

Controtelaio standard (CT1) e telaio standard.
Précadre standard (CT1) et cadre standard.

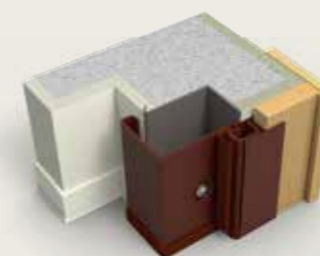

2

Controtelaio standard (CT1) e telaio standard con imbotta.
Précadre standard (CT1) et cadre standard avec habillage.

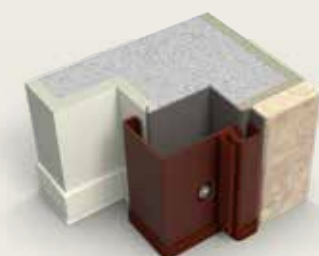

3

Controtelaio con aletta (CT2) e telaio standard.
Utilizzato per arrivare a filo con marmi o intonaci.
Précadre avec ailette (CT2) et cadre standard.
Il est adapté pour s'aligner avec habillage pour masquer et mieux isoler le cadre standard.

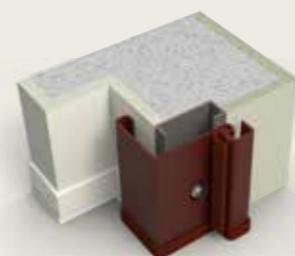

4

Controtelaio ridotto (CT3) e telaio standard.
Utilizzato in contesti di ristrutturazioni, o per consentire l'installazione di una porta blindata in presenza di spazi ridotti.
Précadre réduit (CT3) et cadre standard.
Il convient en cas de rénovation ou de pose d'une portes d'entrée sécurisées de dimensions standard dans un espace réduit.



4a

Controtelaio super ridotto (CT3.1) e telaio standard.
Utilizzato in contesti di ristrutturazione, in presenza di telai in legno di vecchia installazione non rimovibili.
Précadre super-réduit (CT3.1) et cadre standard.
Il convient en cas de rénovation dans un espace réduit en présence d'un cadre bois inamovible.

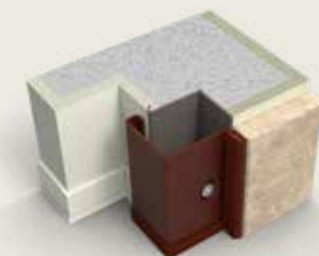

5

Controtelaio e telaio "ad aletta schiacciata" (CT4).
Indicato nei casi in cui è già presente un imbotta in marmo.
Précadre et cadre avec "ailette réduite" (CT4).
Il convient au cas où il y a déjà un habillage.



6

Controtelaio rivestito in legno (CT6) e telaio termico.
Mostrine copri-telaio interne e esterne in legno per migliorare la prestazione termica del telaio.
Riempimento in lana di roccia tra controtelaio e telaio.
Soglia a taglio termico e a barriera dell'acqua.
Précadre avec profilés en bois (CT6) et cadre à coupure thermique. Installation de cornières en bois à l'intérieur et à l'extérieur du cadre pour une meilleure isolation thermique. Remplissage de laine de roche entre le précadre et le cadre. Barre de seuil étanche à coupure thermique.

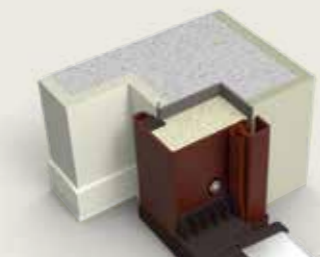

6a

Controtelaio standard (CT1) e telaio "ad acqua" per porte blindate Sound Plus e Maxi.
Riempimento in lana di roccia tra controtelaio e telaio.
Soglia a taglio termico e a barriera dell'acqua.
Précadre standard (CT1) et cadre "étanche" pour portes blindées Sound Plus et Maxi. Remplissage de laine de roche entre le précadre et le cadre. Barre de seuil étanche à coupure thermique.

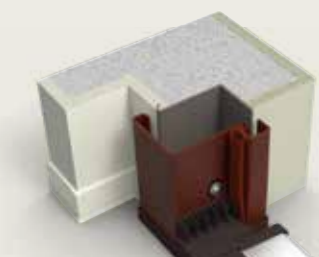

6b

Controtelaio standard (CT1) e telaio "ad acqua", soglia a taglio termico e barriera dell'acqua.
La soglia a taglio termico e a barriera dell'acqua può essere applicata anche alle soluzioni: 2, 3, 4, 4a, 13-19, 8-11.
Précadre standard (CT1) et cadre "étanche". Barre de seuil étanche à coupure thermique. La barre de seuil étanche à coupure thermique peut être aussi appliquée aux solutions: 2, 3, 4, 4a, 13-19, 8-11.

Soluzioni di montaggio con telaio in ferro sciolato senza controtelaio

Solutions de pose avec cadre tubulaire en acier, sans précadre

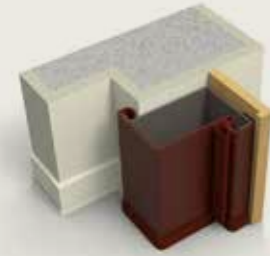

13

Telaio sciolato con mostrina copri-telaio esterna.
Cadre tubulaire avec cornière extérieure.

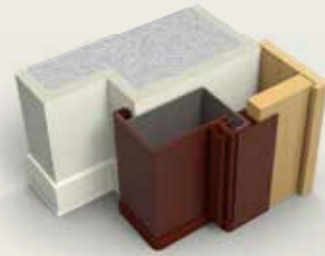

14

Telaio sciolato con imbotte standard.
Cadre tubulaire avec habillage standard.

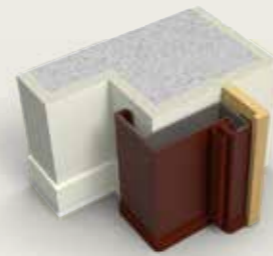

15

Telaio sciolato ridotto con mostrina copri-telaio esterna.
Cadre tubulaire réduit avec cornière extérieure.



15bis

Telaio sciolato ridotto con imbotte standard.
Cadre tubulaire réduit avec habillage standard.

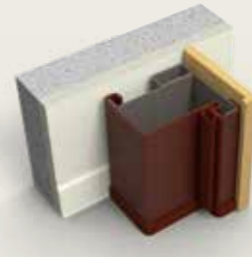

16

Telaio sciolato filo muro. Può essere installato in qualsiasi punto dello spessore muro.
Cadre tubulaire pour pose en tunnel.

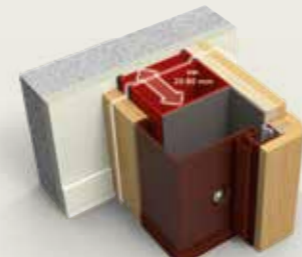

17

Telaio sciolato e spessorato (da 20 mm a 80 mm) saldato sul controtelaio standard (CT1) con mostrine copri-telaio esterne e interne.
Cadre tubulaire avec élargisseur (de 20 mm à 80 mm) soudé sur le précadre standard (CT1) avec cornières extérieures et intérieures.

Soluzioni di montaggio con telaio in ferro sciolato a taglio termico

Solutions de pose avec cadre tubulaire en acier, à coupure thermique

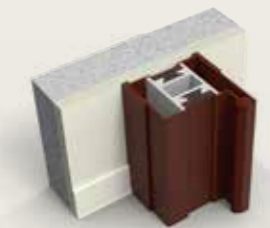

18

Telaio sciolato a taglio termico. Può essere installato in qualsiasi punto dello spessore muro.
Cadre tubulaire à rupture thermique.
Pour pose en tunnel.

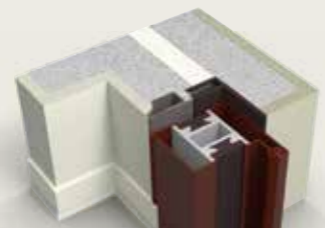

19

Telaio sciolato a taglio termico con controtelaio a taglio termico (CT7).
Cadre tubulaire à rupture thermique et précadre à rupture thermique (CT7).

Soluzioni di montaggio con telaio in ferro bicolore

Solutions de pose avec cadre en acier bicolore

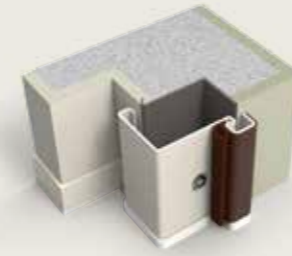

1

Controtelaio standard (CT1) e telaio standard bicolore. Il telaio standard bicolore è compatibile anche con le soluzioni 4 e 4a.
Précadre standard (CT1) et cadre standard bicolore. Compatible avec les solutions 4 et 4a.

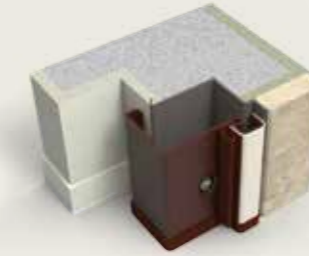

3

Controtelaio con aletta (CT2) e telaio standard bicolore. Utilizzato per arrivare a filo con marmi o intonaci.
Précadre avec alette (CT2) et cadre standard bicolore. Il est adapté pour s'aligner avec l'habillage du mur pour masquer et mieux isoler le cadre standard.

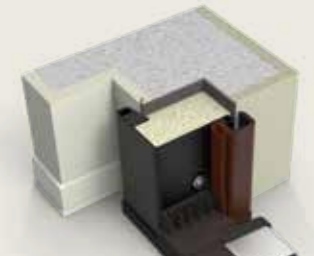

6a

Controtelaio standard (CT1) e telaio "ad acqua" bicolore per porte blindate Sound Plus e Maxi. Riempiamo in lana di roccia tra controtelaio e telaio. Compatibile anche con la soluzione 6b.
Précadre standard (CT1) et cadre "étanche" bicolore pour portes blindées Sound Plus et Maxi. Remplissage de laine de roche entre le précadre et le cadre. Compatible avec la solution 6b.



13

Telaio sciolato bicolore con mostrina copri-telaio esterna.
Cadre tubulaire bicolore avec cornière extérieure.



15

Telaio sciolato ridotto bicolore con mostrina copri-telaio esterna.
Cadre tubulaire bicolore réduit avec cornière extérieure.



16

Telaio sciolato bicolore filo muro. Può essere installato in qualsiasi punto dello spessore muro.
Cadre tubulaire bicolore pour pose en tunnel.

Soluzioni di montaggio con telaio in alluminio

Solutions de pose avec cadre en aluminium



8

Controtelaio standard (CT1) con telaio in alluminio bicolore.
Précadre standard (CT1) et cadre en aluminium bicolore.



11

Telaio in alluminio monocolore filomuro senza controtelaio. Può essere installato in qualsiasi punto dello spessore muro.
Cadre en aluminium unicolore pour pose en tunnel. Installation sans précadre.

Soluzioni di montaggio con telaio in ferro per porta blindata modello Di.Big

Solutions de pose avec cadre en acier pour porte blindée Di.Big

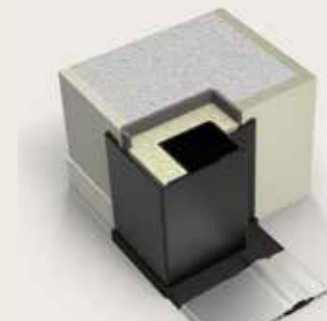

20

Controtelaio e Telaio porta blindata a bilico Di.Big.
Précadre et cadre pour porte sécurisée sur pivot Di.Big.

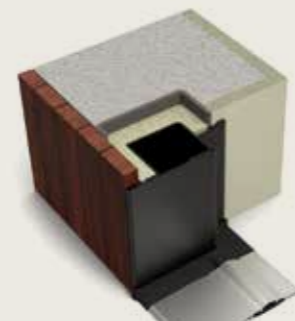

21

Controtelaio e telaio porta blindata a bilico Di.Big per rivestimento muro interno.
Précadre et cadre pour porte sécurisée sur pivot Di.Big avec revêtement mural intérieur ou plâtre.

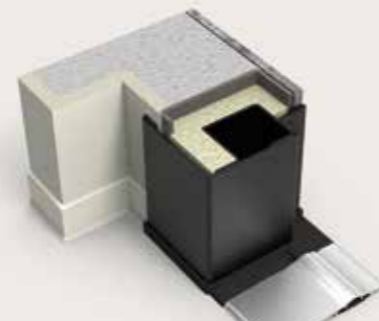

22

Controtelaio e telaio porta blindata a bilico Di.Big per rivestimento muro esterno.
Précadre et cadre pour porte sécurisée sur pivot Di.Big avec revêtement mural extérieur.

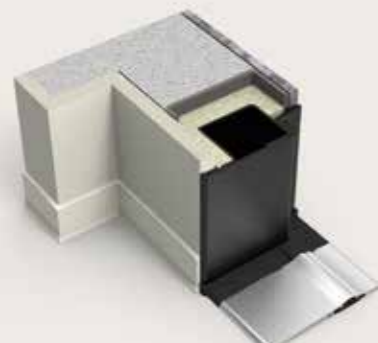

23

Controtelaio e telaio porta blindata a bilico Di.Big per rivestimento muro interno o cartongesso e rivestimento muro esterno.

Précadre et cadre pour porte sécurisée sur pivot Di.Big avec revêtement mural intérieur ou plâtre et revêtement mural extérieur.

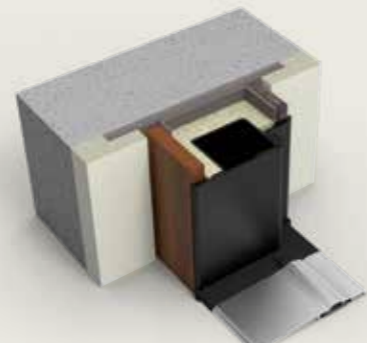

24

Controtelaio e telaio per porta blindata a bilico Di.Big per posa in tunnel.

Précadre et cadre pour porte sécurisée sur pivot Di.Big pour pose en tunnel.

Soluzioni di montaggio con telaio in ferro per porta blindata modello RasoMuro

Solutions de pose avec cadre en acier pour porte blindée modèle Rasomuro

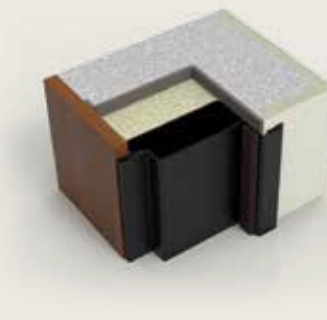

25a

Controtelaio e telaio porta blindata RasoMuro per rivestimento muro interno.
Précadre et cadre pour porte sécurisée Rasomuro avec revêtement mural intérieur.

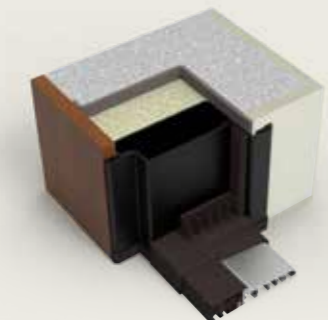

25b

Controtelaio e telaio porta blindata RasoMuro per rivestimento muro interno e soglia a taglio termico e a barriera dell'acqua.

Précadre et cadre pour porte sécurisée Rasomuro avec revêtement mural intérieur et barre de seuil étanche à coupure thermique.

Compatibilità soluzioni di montaggio con modelli porte

Compatibilité entre solutions de pose et modèles de portes

MODELLI DI PORTE BLINDATE MODÈLES DE PORTES D'ENTRÉE SECURISÉES	1	2 3	4	5	6	6a	6b	8 9	11	13 14 16	15	15b	17	18 19	20 21 22 23 24	25 25a	
Di.Big																●	
RasoMuro																	●
Opentech	●	●		●	●	●	●	●	●	●			●	●			
Opentech 2 ante	●	●		●	●		●	●	●	●			●	●			
Opentech sound		●			●	●		●		●			●	●			
Opentech arco	●						●										
Opentech vetrata	●	●		●	●		●	●	●	●			●	●			
Meccanya	●	●			●		●	●	●	●			●	●			
Meccanya sound		●			●	●		●		●			●	●			
884	●	●					●										
884 arco	●						●										
Sound plus		●			●	●		●					●				
Sound maxi		●			●	●		●					●				
Segreta	●	●	●	●	●		●	●	●	●	●	●	●	●			
Segreta plus	●	●	●	●	●		●	●	●	●	●	●	●	●			
883 1 ante	●	●	●	●	●		●	●	●	●	●	●	●	●			
883 2 ante	●	●	●	●	●		●	●	●	●	●	●	●	●			
883 ad arco	●						●										
883 vetrata	●	●	●	●	●		●	●	●	●	●	●	●	●			
883 sound		●			●	●		●		●	●	●	●	●			
883 skin	●	●	●	●	●		●	●	●	●	●	●	●	●			
Poker 1	●	●	●	●				●	●	●	●	●	●	●			
Poker 2	●	●	●	●	●		●	●	●	●	●	●	●	●			
Drago	●																
Sopraluce Imposte	●	●	●				●	●	●							●	
Fiancoluce Fixe latéral	●	●	●				●	●	●							●	
Sopraluce + Fiancoluce Imposte + Fixe latéral	●	●	●				●	●	●							●	

● Soluzioni di montaggio con telaio in ferro / Solutions de pose avec cadre en acier

● Soluzioni di montaggio con telaio in alluminio / Solutions de pose avec cadre en aluminium

● Soluzioni di montaggio con telaio in ferro scatolato senza controtelaio / Solutions de pose avec cadre tubulaire en acier, sans précadre

● Soluzioni di montaggio con telaio in ferro per modelli Di.Big e RasoMuro / Solutions de pose avec cadre tubulaire en acier, à coupure thermique

Serrature elettroniche per porte blindate Di.Bi. Serrures électroniques pour portes sécurisées Di.Bi.



SERRATURA OPENTECH SECUREMME
SERRURE OPENTECH SECUREMME

Serratura Elettromeccanica a cilindro europeo 1 + 5, dotata di piastra in manganese antitrapano, apertura con tastiera digitale a codice segreto, trasponder, card e chiave. Il funzionamento della serratura è sia elettronico che manuale, per garantire l'apertura anche in caso di assenza di corrente elettrica.

Serrure électromécanique à cylindre profil européen 1 + 5, munie d'une platine anti-perçage en manganèse. Système de verrouillage par digicode, clé transpondeur, carte et clé. Le système de blocage est aussi électronique que mécanique en assurant le déverrouillage de la porte même en cas de coupure de courant.



SERRATURA SECUREMME D-SMART ADVANCE CABLATA
SERRURE SECUREMME D-SMART ADVANCE CÂBLÉE

Serratura elettromeccanica D-Smart Advance per le linee 883, Poker, SeGreta, Sound. La serratura si può aprire con: App D-SMART per smartphone e tablet, Tastiera numerica con codice diverso per ogni utente configurabile a fasce orarie, Transponder, Card e Chiave tradizionale. In opzione si può integrare anche il Lettore di impronte digitali.

Serrure électromécanique D-Smart Advance pour 883, Sound, Poker, SeGreta. D-SMART fait ouvrir la porte avec APP pour smartphone et tablette, digicode avec code secret, différent pour chaque utilisateur et disponible avec créneaux horaires, transpondeur et clé traditionnelle. C'est possible d'ajouter un lecteur d'empreintes digitales en option.



SERRATURA OPENTECH ISEO X1R EASY
SERRURE OPENTECH ISEO X1R EASY

La serratura elettronica ISEO ha il software integrato alla serratura. Può supportare diversi tipi di maniglia e si può aprire con pulsate remoto come standard. Come optional si possono integrare il lettore di impronte digitali, trasponder, tastiera numerica e tag. La tastiera può essere con placca quadra o ovale.

La serrure électronique ISEO a le software intégré avec la serrure. C'est disponible avec plusieurs modèles de poignée et s'ouvre par bouton à distance en version standard. En option on peut intégrer le digicode, la clé transpondeur, le tag et le lecteur d'empreintes digitales. La plaque peut être ronde ou carré.



SERRATURA OPENTECH ISEO X1R SMART
SERRURE OPENTECH ISEO X1R SMART

La serratura elettronica ISEO ha il software integrato alla serratura e si programma da APP dedicata Smartphone e tablet. Può supportare diversi tipi di maniglia, si può aprire con APP e con pulsate remoto come standard. Come optional si possono integrare il lettore di impronte digitali, trasponder, tastiera numerica e tag.

La serrure électronique ISEO a le software intégré avec la serrure programmé par APP sur smartphone et tablette. C'est disponible avec plusieurs modèles de poignée et s'ouvre par bouton à distance et APP en version standard. En option on peut intégrer le digicode, la clé transpondeur, le tag et le lecteur d'empreintes digitales.

Serrature elettroniche: caratteristiche e dotazioni Serrures électroniques: caracteristiques et composants

	Opentech Securemme	Opentech ISEO-Easy	Opentech ISEO- Smart	D-Smart Advance Cablata
Modello di porta Modèle de porte	Opentech	Opentech	Opentech	883 / Poker / Sound / SeGreta
Alimentazione Cablage	a rete câblée	a rete câblée	a rete câblée	a rete câblée
Apertura Ouverture	spingere pousser	spingere / tirare pousser / tirer	spingere / tirare pousser / tirer	spingere / tirare pousser / tirer
Velocità Apertura Ouverture	normale normale	veloce rapide	veloce rapide	normale normale
Apertura meccanica Deverouillage mecanique	si oui	si, agevolata oui, aisé	si, agevolata oui, aisé	si oui
Scheda Elettrica Software	esterna (da murare) exterieur (dans le mur)	integrata Integré	integrata Integré	integrata Integré
Controllo da cellulare Smartphone APP	no no	no no	si oui	si oui
Maniglia Poignée	solo Securemme Securemme	libera toutes	libera toutes	solo Securemme Securemme
Tastiera Digicode	compresa std	optional	optional	compresa std
Transponder	compresi (tre pezzi) std (3 pièces)	optional	optional	compresi (tre pezzi) std (3 pièces)
Pulsante remoto Bouton par distance	compresa std	compresa std	compresa std	compresa std
Impronta Digitale Lecteur d'empreintes digitales	optional	optional	optional	optional



LETTORE D'IMPRONTA DIGITALE E-KEY PER SERRATURE OPENTECH
LECTEUR D'EMPREINTES DIGITALES E-KEY POUR SERRURES OPENTECH

Il lettore di impronte digitali eKey è dotato di una centralina di programmazione esterna e consente di registrare fino a 99 impronte. Ekey può essere installato direttamente sulla porta o integrato al maniglione esterno. E' disponibile in bianco, nero e cromo satinato.

Le software doit être installé avec celui de la serrure dans le mur et il est aussi bien compatible avec la domotique. Le lecteur est disponible en chrome satiné, blanc et noir et c'est possible d'enregistrer jusqu'à 99 empreintes.



LETTORE D'IMPRONTA DIGITALE MOTTURA PER SERRATURE OPENTECH
LECTEUR D'EMPREINTES DIGITALES MOTTURA POUR SERRURES OPENTECH

Il lettore di impronte digitali Mottura ha una centralina interna al lettore. Può essere attivato anche con card ed è disponibile solo nel colore cromo satinato.

Le lecteur d'empreintes digitales Mottura a le software intégré au lecteur. Il marche aussi par carte et c'est disponible seulement en finition chrome satiné.

Serrature meccaniche per porte blindate Di.Bi. Serrure meccanya pour portes sécurisées Di.Bi.



SERRATURA MECCANYA
SERRURE MECCANYA

Serratura a chiusura automatica con cilindro europeo dotata di piastra in manganese antitrapano. La presenza di un pressore sulla serratura garantisce la chiusura rapida dei deviatori e dei perni della serratura semplicemente chiudendo la porta. Pomolo esterno girevole che agisce sullo scrocco. La serratura Meccanya è incompatibile con il limitatore di aperture e lo scrocco elettrico.

Serrure à verrouillage automatique, cylindre à profil européen, 1 clé de chantier + 5 clés avec carte de propriété, munie d'une platine anti-perçage en manganèse. Lors de la fermeture de la porte, le mécanisme de verrouillage automatique permet de bloquer rapidement les pènes latéraux et les pènes de la serrure. Le bouton tournant extérieur agit directement sur la gâche.

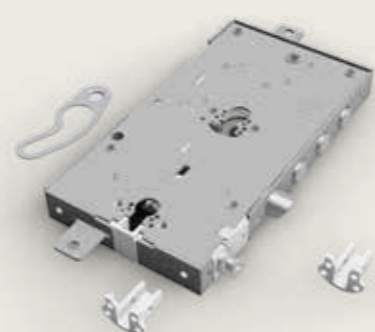

SERRATURA A INGRANAGGI
SERRURE À ROUE DENTÉE

Serratura a cilindro europeo dotata di piastra interna in acciaio temprato antitrapano e chiusura di servizio sul lato interno. Il meccanismo a ingranaggi riduce notevolmente il rumore e consente uno sforzo ridotto nell'azionamento della chiave rispetto alle serrature tradizionali. Non ha il nucleo intercambiabile e non può essere utilizzata per il modello Meccanya e 884.

Serrure à cylindre européen avec un mécanisme de verrouillage silencieux et continu. Munie d'une platine anti-perçage en acier trempé et entrebâilleur. La serrure n'est pas disponible pour les modèles 884 et Meccanya.



SERRATURA A CILINDRO EUROPEO
SERRURE DE SECURITE A CYLINDRE PROFIL EUROPEEN

Serratura di sicurezza a cilindro europeo. Dotata di piastra interna in acciaio temprato antitrapano e chiusura di servizio sul lato interno. È la serratura standard per la maggior parte dei modelli Di.Bi.

Serrure de sécurité à cylindre profil européen. Munie d'une platine anti-perçage en acier trempé et entrebâilleur. C'est le cylindre standard sur la plupart des portes Di.Bi.



SERRATURA STANDARD DOPPIA MAPPA
SERRURE STANDARD AVEC CLÉ À DOUBLE PANNETON

Serratura doppia mappa completa di nucleo con chiave da cantiere a doppia mappa e nucleo intercambiabile dotato di 5 chiavi, dotata di piastra in manganese antitrapano e chiusura di servizio sul lato interno.

Serrure à double panneton munie de noyau avec clé de chantier à double panneton et noyau interchangeable avec 5 clés. Fournie avec une platine anti-perçage en manganèse.



SERRATURA CON MANIGLIONE ANTI-PANICO
SERRURE AVEC BARRE ANTI-PANIQUE

Serratura a cilindro europeo modello Mottura con maniglione anti-panico integrato. Questa è l'unica serratura utilizzabile con certificazione anti-panico. Disponibile solo su porte con apertura a tirare (vista esterna).

Serrure de sécurité à cylindre profil européen marque Mottura avec barre anti-panique intégré. C'est la seule serrure disponible avec certification anti-panique. Pour portes avec ouverture à tirer (vue extérieur).

Cilindri europei per porte blindate Di.Bi. Cylindres européens pour portes sécurisées Di.Bi.

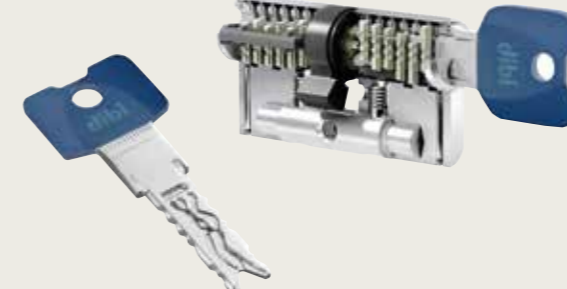

CILINDRO EUROPEO EVVA 3KS AD ALTISSIMA SICUREZZA
CYLINDRE EUROPÉEN EVVA 3KS DE HAUTE SÉCURITÉ

Cilindro brevettato: diversamente dai sistemi tradizionali è privo di molle, non richiede manutenzione ed è particolarmente resistente. I perni del cilindro 3KS vengono spostati grazie alle curve della chiave, dotata di singolari punte arrotondate, che rendono praticamente impossibile la clonazione. La cifratura aggiuntiva, inoltre, garantisce la massima sicurezza. Il cilindro assicura protezione antipicking, antisondaggio, antiperforazione, antiestrazione e antistrappo. Ha una costruzione modulare, quindi può essere adattato direttamente sul posto. Disponibili in kit da 3 o 5 chiavi, con un cilindro a perdere da sostituire a fine posa.

Le cylindre breveté 3KS sans ressorts est plus résistant, unique et demande peu de maintenance. À différence des cylindres traditionnels, les goupilles sont poussées par les creux de la clé, plutôt que par les ressorts. La modularité du cylindre permet une flexibilité et une adaptation considérable, directement sur le lieu de l'installation. La clé réversible est impossible à reproduire grâce à son museau rond et ses entailles particulières. En plus, une codification supplémentaire lui garantit un haut niveau de sécurité. Le cylindre 3KS représente la solution anti-crochetage, anti-déchiffrage, anti-perçage et anti-arrachage. Il est fourni avec 3 ou 5 clés et un cylindre provisoire qui va être changé à la fin de l'installation.

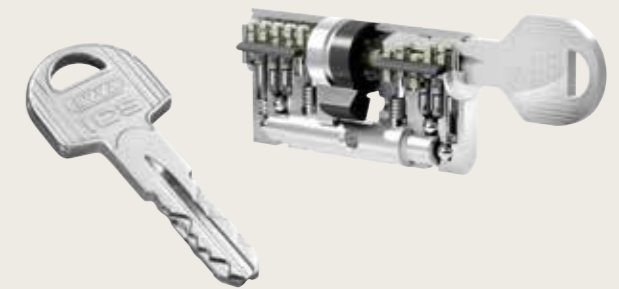

CILINDRO EUROPEO EVVA ICS AD ALTA SICUREZZA
CYLINDRE EUROPÉEN EVVA ICS DE HAUTE SÉCURITÉ

Offre un'elevata protezione grazie a diverse tecnologie di chiusura: il sistema a curve, il robusto filo longitudinale e le curve con codici interni. Garantisce protezione antipicking, antisondaggio, antiperforazione e antiestrazione. Il cilindro ha una costruzione modulare, quindi può essere adattato direttamente sul posto. La chiave reversibile è molto robusta grazie alla lega in alpaca. I codici interni nascosti rendono pressoché impossibile la duplicazione illegale delle chiavi. Disponibile in kit da 3 o 5 chiavi, con un cilindro a perdere da sostituire a fine posa.

Le cylindre ICS offre plusieurs techniques pour une meilleure protection anti-effraction: système de verrouillage par les creux de la clé, par la forme allongée du profil robuste et par le système des goupilles optimisées. La modularité du cylindre permet une flexibilité et une adaptation considérable, directement sur le lieu de l'installation. La clé réversible est fabriquée en nickel allié qui lui donne plus de résistance et ses entailles particulières empêchent toutes les reproductions non autorisées. Le cylindre ICS représente la solution anti-crochetage, anti-déchiffrage, anti-perçage et anti-arrachage. Il est fourni avec 3 ou 5 clés et un cylindre provisoire qui va être changé à la fin de l'installation.



CILINDRO EUROPEO MULTILOCK 7X7
CYLINDRE À PROFIL EUROPÉEN MULTILOCK 7X7

Cilindro europeo Mul-T-Lock 7x7 è dotato di un set di chiavi (1+5) con card di duplicazione e consegnate in busta sigillata: 1 chiave rossa da cantiere e 5 chiavi gialle di uso. Viene fornita una chiave da cantiere per ogni cilindro o, su richiesta, una chiave da cantiere che apre più cilindri.

Cylindre Européen 1 Mul-T-Lock 7x7 munie d'un set de 1 clé de chantier + 5 clés avec carte de propriété livré dans un sachet fermé. 1 clé de chantier plus 5 clés d'usage pour chaque cylindre. La clé de chantier, sur requête, peut ouvrir plusieurs cylindres, en cas de grands chantiers.



CILINDRO EUROPEO SECUREMME K2
CYLINDRE EUROPÉEN SECUREMME K2

Cilindro europeo con 1 chiave da cantiere + 5 chiavi con card di duplicazione (1 chiave da cantiere per ogni cilindro). Fornito di serie su porte Argo e porte con cilindro motorizzato D-Smart.

Serrure de sécurité à cylindre profil européen, 1 clé de chantier + 5 clés avec carte de propriété (1 clé pour chaque cylindre). C'est le cylindre standard des portes modèle Argo et avec le cylindre électrique D-SMART.

Cilindri europei motorizzati per porte blindate Di.Bi. Cylindres européens électriques pour portes sécurisées Di.Bi.



EVVA NIO

Con NIO non sono necessarie chiavi fisiche, ma è sufficiente utilizzare i dispositivi wireless dedicati, oppure integrarlo nel sistema di building automation preesistente. La porta sarà sempre chiusa con le sue mandate in totale sicurezza, grazie al cilindro motorizzato NIO. L'installazione può avvenire su qualsiasi porta blindata e non richiede cablaggi od opere murarie. Il modulo motorizzato NIO è dotato di batterie ricaricabili. Configurabile in pochi secondi con l'app dedicata o con i dispositivi di attivazione. È inoltre possibile integrare la polizza assicurativa Care+ realizzata da EVVA in collaborazione con Generali Assicurazioni, un servizio unico ed esclusivo. In caso di tentata effrazione, gli interventi di pronta assistenza sono garantiti entro le 24 ore dalla rete di partner certificati Care+ e se alla sera non è ancora possibile rientrare a casa, la polizza rimborsa anche la notte in hotel.

Avec NIO la clé traditionnelle n'est pas nécessaire, on peut utiliser les dispositifs wireless ou le connecter au building automation. La porte sera toujours fermé à clé avec le cylindre motorisé NIO. Le dispositif NIO de EVVA est compatible avec toutes portes blindées de la gamme Di.Bi. et peut être installé aussi après la pose de la porte. La pose du cylindre ne nécessite pas de câblages, il est muni de batteries rechargeables et on peut le configurer à travers de l'APP. Au cylindre NIO on peut ajouter l'assurance Care+ proposée par EVVA et la Société Generali. En cas d'effraction l'assurance couvre l'assistance dans les 24h pour réparer le dommages à la serrure et la porte entière. Ce service est disponible uniquement en Italie.



D-SMART E D-SMART ADVANCE
D-SMART ET D-SMART ADVANCE

D-SMART è il dispositivo che automatizza le serrature a cilindro europeo. Può essere installato anche dopo l'acquisto della porta e consente di aprirla tramite:

- Smartphone: con l'app D-SMART disponibile sul sistema Android e Windows Phone
- Tastiera numerica: un codice segreto, diverso per ogni utente gestibile con fasce orarie
- Transponder: chiave elettronica formato portachiavi

D-SMART è disponibile anche in versione base, senza tastiera numerica esterna.

D-SMART est le dispositif pour motoriser les serrures à cylindre européen. Le dispositif est compatible avec toutes portes d'entrée sécurisées de la gamme Di.Bi. et peut être installé aussi après la pose de la porte. D-SMART fait ouvrir la porte avec:

- Smartphone: à travers de l'APP D-SMART disponible sur la plateforme Android et Windows Phone
- Digicode: code secret, différent pour chaque utilisateur et disponible avec créneaux horaires
- Transpondeur: clef électronique avec technologie Q5



Smartphone



Tastierino
Digicode



Telecomando
Télécommande



Letto card
Lecteur de cartes



Interfaccia terze parti
Interface



Letto biometrico
Lecteur biométrique

Accessori serrature Quincaillerie pour serrures



SCROCCO ELETTRICO
GÂCHE ÉLECTRIQUE

Di.Bi. offre la possibilità di aprire la porta d'ingresso anche da remoto, semplicemente utilizzando un motorino da inserire nello spazio che c'è tra il controtelaio e il telaio. Se si ha il motorino per lo scrocco elettrico, nella porta viene meno l'uso del limitatore di apertura, il mezzo cilindro e/o il cilindro di servizio. È possibile inserirlo anche a porta già installata. Voltaggio: 220 V.

Di.Bi. offre la possibilità d'ouvrir la porte par un système de déverrouillage à distance, en installant une gâche électrique entre le cadre et le précadre. Non compatible avec entrebâilleur, demi-cylindre et/ou cylindre de service. Il est possible d'installer la gâche électrique même après la pose de la porte. Voltage : 220 V.

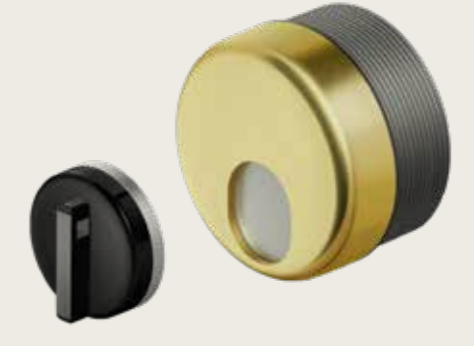

DEFENDER MAGNETICO "KEY PROTECTOR"
PROTECTEUR DE CYLINDRE MAGNÉTIQUE

"Key Protector" è il defender magnetico per una maggiore protezione del cilindro europeo o della serratura a doppia mappa. Grazie ad una "chiave" magnetica cifrata da appoggiare sul defender e da ruotare di 180°, il defender può essere aperto o chiuso per consentire o meno l'inserimento della chiave nel cilindro della porta blindata. Il defender Key Protector è dotato di card con codice segreto per la duplicazione delle chiavi magnetiche. È disponibile in diverse finiture, in base alla finitura della maniglia prescelta.

"Key Protector" est un protecteur de cylindre magnétique qui permet un plus haut niveau de sécurité du cylindre à profil européen ou de la serrure à double panneton. Le protecteur s'ouvre par une "clé" magnétique codée qui doit être appuyée sur le cache serrure et tournée de 180° afin de consentir ou pas l'introduction de la clé. Une carte codée qui sert à la duplication des clés magnétiques est incluse dans le kit "Key Protector". Le protecteur de cylindre est disponible en différents coloris identiques à la poignée.

Compatibilità serrature e cilindri con modelli porte Compatibilité serrures et cylindres avec les modèles des portes

		Di.Bi.g	RasoMuro	Opentech	Meccanya	884	883	883 Skin	Sound	Segreta	Poker	Drago
SERRATURE SERRURES	Opentech Securemme			●								
	Opentech Securemme D-Smart	●	●				●	●	●	●	●	
	Opentech Iseo X1R Easy			●								
	Opentech Iseo X1R Smart			●								
	Meccanya				●							
	A cilindro europeo	●	●			●	●	●	●	●	●	●
A ingranaggi						●	●	●	●	●	●	
A doppia mappa						●						
Con maniglione antipanico						●						
CILINDRI CYLINDRES	EVVA 3KS	●	●	●	●	●	●	●	●	●	●	●
	EVVA ICS	●	●	●	●	●	●	●	●	●	●	●
	D-Smart Advance		●			●	●	●	●	●	●	●
	EVVA NIO	●	●			●	●	●	●	●	●	●
	Key Protector		●	●	●	●	●	●	●	●	●	●
Scrocco elettrico				●	●	●	●	●	●	●	●	

Maniglie Poignées

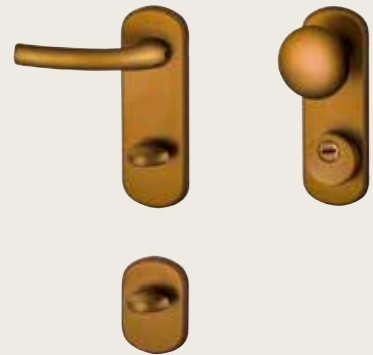

POKER

cilindro europeo (standard) / cylindre à profil européen

Linee / Gamme
884, Sound, Essenzia, SeGreta, 883, Poker
Colori / Couleurs
bronzo, argento, F9, ottone /
bronze, argent, F9, laiton



QUADRATA

cilindro europeo (optional) / cylindre à profil européen

Linee / Gamme
Di.Big, 884, Sound, Essenzia, SeGreta, 883, Poker
Colori / Couleurs
cromo lucido, cromo satinato, ottone lucido /
chromé brillant, chromé satiné, laiton brillant



QUADRATA

cilindro europeo (optional) / cylindre à profil européen

Linee / Gamme
Di.Big, 884, Sound, Essenzia, SeGreta, 883, Poker
Colori / Couleurs
nero / noir



SENSUNELS (optional)

Linee / Gamme
tutte / toutes
Colori / Couleurs
cromo lucido / chromé brillant



MANIGLIONE CON IMPRONTA DIGITALE BARRE DE TIRAGE AVEC LECTEUR BIOMÉTRIQUE

Compatibile con serratura Opentech e D-SMART /
Compatible avec les serrure électroniques et D-SMART
Dimensioni / Dimensions
su richiesta / sur demande
Colori / Couleurs
acciaio inox satinato / acier inox satiné



MANIGLIONE LEGNO BARRE DE TIRAGE EN BOIS

Linee / Gamme
tutte / toutes
Dimensioni / Dimensions
800 mm
Colori / Couleurs
rovere invecchiato / chêne âgé



DIBIDOKU

cilindro europeo (optional) / cylindre à profil européen

Linee / Gamme
Di.Big, 884, Sound, Essenzia, SeGreta, 883, Poker
Colori / Couleurs
argento / argent



MECCANYA

cilindro europeo (standard) / cylindre à profil européen

Linee / Gamme
Meccanya
Colori / Couleurs
bronzo, argento, F9, cromo lucido /
bronze, argent, F9, chromé brillant



OPENTECH

cilindro europeo (standard) / cylindre à profil européen

Linee / Gamme
Opentech
Colori / Couleurs
ottone, argento, bronzo /
laiton, argent, bronze

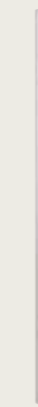

MANIGLIONE TONDO BARRE DE TIRAGE RONDE

Linee / Gamme
tutte / toutes
Dimensioni / Dimensions
400, 1000, 1800 mm
Colori / Couleurs
acciaio inox satinato, nero /
acier inox satiné, noir



MANIGLIONE QUADRATO BARRE DE TIRAGE QUADRATA

Linee / Gamme
tutte / toutes
Dimensioni / Dimensions
400, 1000, 1800 mm
Colori / Couleurs
acciaio inox satinato, nero /
acier inox satiné, noir



MANIGLIONE NERO BARRE DE TIRAGE NOIR

Linee / Gamme
tutte / toutes
Dimensioni / Dimensions
400, 1000, 1800 mm
Colori / Couleurs
nero / noir

Accessori Accessoires

Cornici in legno "Profil Poker" Profils de finition en bois "Profil Poker"

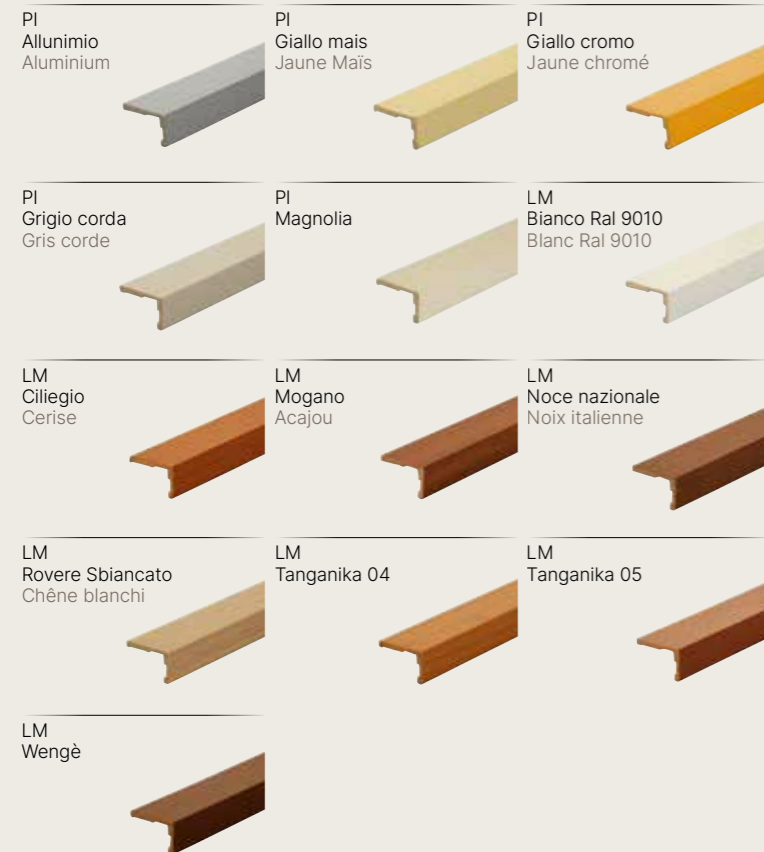

Profil Poker è la cornice di rivestimento del ferma-pannello interno Di.Bi. che impreziosisce la porta blindata. La soluzione più bella, semplice, economica e veloce per rivestire la cornice ferma-pannello in metallo della porta blindata in sole 6 semplici operazioni.

Profil Poker est un profilé d'habillage intérieur pour la cornière en acier de la porte. Il s'agit d'une solution raffinée, simple, économique et rapide, qui enrichit la porte blindée en seulement 6 étapes.

Doppio spioncino Deux judas

Con Di.Bi. si concretizza un'altra importante funzione al servizio della sicurezza: il secondo spioncino, inserito più in basso, alla portata di bambini e di chi è impossibilitato a muoversi autonomamente. Il doppio spioncino è stato disegnato in armonia con le linee geometriche della collezione DibiDoku, ma può essere inserito su tutte le collezioni di rivestimenti Di.Bi. e su quasi tutti i modelli di porte blindate.

Di.Bi. a développé un autre judas situé plus en bas à la hauteur des enfants et à la portée des personnes à mobilité réduite pour une meilleure sécurité de la maison. Ce deuxième judas a été conçu en harmonie avec le design de la gamme DibiDoku, mais il peut être aussi installé dans tous les modèles de portes d'entrée sécurisées Di.Bi.



Cerniera alzante "Open fly" Paumelle dégonflable "Open fly"

Grazie alla cerniera Open Fly, la porta si alza fino a 8 mm. al momento dell'apertura. All'interno della casa, un tappeto collocato davanti alla porta d'ingresso o eventuali dislivelli del pavimento non sono più un problema.

Grâce à la paumelle dégonflable Open fly, la porte se soulève jusqu'à 8 mm lors de son ouverture. La présence d'un tapis ou de dénivellation du sol n'est plus un problème.

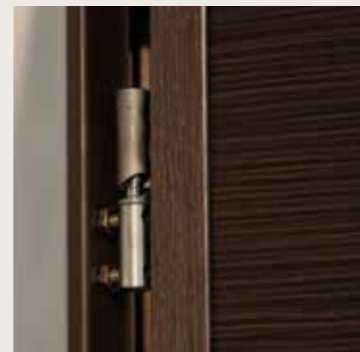

Cerniere a scomparsa per porte blindate modello 883 e Opentech Paumelles invisibles pour les modèles 883 et Opentech



Le porte blindate 883 e Opentech sono disponibili anche con le cerniere a scomparsa, per offrire un'estetica più lineare e un design dal gusto più moderno. Le cerniere a scomparsa per 883 e Opentech sono state progettate per essere installate anche su porte per uso esterno, a contatto con gli agenti atmosferici. Le caratteristiche e le prestazioni della porta rimangono le stesse della versione con cerniere a vista. Le cerniere consentono un'apertura dell'anta a 90° e sono disponibili per porte con altezza massima di 2450mm, a un'anta e a due ante.

Les modèles de portes d'entrée 883 et Opentech sont disponibles avec paumelles invisibles pour offrir un design renouvelé et plus raffiné. Les paumelles invisibles ont été créées pour les installer aussi à l'extérieur en contact avec les agents atmosphériques. Les caractéristiques et les performances de la porte restent les mêmes de ces avec paumelles visibles. L'ouverture du vantail est à 90° et la hauteur maximum est de 2450mm pour les portes à 1 vantail et à 2 vantaux.

	Opentech	Meccanya	884	884 ad arco	Segreta	Sound Plus Sound Maxi	883 Sound	883 1 anta	883 2 ante	883 Skin	883 ad arco	883 vetrata	Poker 2 Poker 1	Drago 30
Profil Poker	●	●	●		●	●	●	●	●			●	●	
Cerniere a scomparsa Paumelles invisibles								●	●		●	●		
Cornici interne e esterne copri telaio Profils de finition internes et externes du cadre	●	●	●		●	●	●	●	●	●		●	●	
Maniglione anti-panico Barre anti-panique		●			●		●	●	●		●			●
Apertura a tirare Ouverture à tirer	●				●		●	●	●	●	●	●		
Terza cerniera Troisième paumelle	●	●			●		●	●	●	●	●	●		
Cerniera alzante Open fly Paumelle dégonflable Open Fly		●			●			●	●	●			●	
Doppio spioncino Deux judas	●	●	●	●	●	●	●	●	●		●		●	



Sicurezza per finestra Produits de sécurité pour fenêtres

La porta d'ingresso non è l'unico elemento che permette di accedere agli spazi interni della casa. La sicurezza della propria abitazione passa anche dalle finestre, soprattutto per chi abita ai piani inferiori.

Per questo motivo Di.Bi produce già dai primi anni '90 anche elementi di sicurezza per le finestre in classe anti-effrazione 3, come le grate estensibili e le persiane blindate. Entrambi i prodotti si contraddistinguono per la qualità dei materiali utilizzati, per la loro lavorazione e per la cura precisa di ogni particolare. Entrambi i prodotti che li permette di offrire un elevato livello di certezze e affidabilità riguardante le loro prestazioni.

Sia le grate estensibili Briareo sia le persiane blindate Vesta sono certificati in Classe 3 anti-effrazione, possono essere realizzati in diversi colori, dando così la possibilità di garantire continuità estetica con la facciata di qualsiasi ambiente e possono essere coordinati per aumentare in un modo significativo la sicurezza della propria abitazione.

La porte d'entrée n'est pas le seul passage pour accéder à la maison. La sécurité de la maison dépend aussi des fenêtres, surtout au rez-de-chaussée.

Pour cela, Di.Bi. au fur des années a décidé de fabriquer des produits de sécurité aussi pour les fenêtres en classe anti-intrusion 3, comme les volets battants et les grilles extensibles.

Les deux produits se distinguent pour leur robustesse, le soin des détails et la qualité des matériaux. Soit les volets et les grilles sont disponibles en plusieurs coloris et peuvent être installés dans la même fenêtre, pour une protection plus élevé.

VESTA È LA PERSIANA BLINDATA CONTRADDISTINTA DALLA ROBUSTEZZA,
E DA UNA CURA METICOLOSA DEI PARTICOLARI.
VESTA EST LE VOLET BATANT DE SÉCURITÉ DI.BI.
ROBUSTE ET DE QUALITE, TRES REFINI DANS LES DETAILS.

Realizzata interamente in acciaio zincato, VESTA offre allo stesso tempo i benefici di una persiana e la sicurezza di un prodotto anti-intrusione, essendo certificata in classe 3. Si distingue per la presenza di guarnizioni in gomma antirumore su tutto il perimetro delle ante e di stecche a passo variabile che assicurano una struttura regolare e uniforme.

Disponibile da 1 a 4 ante nella versione finestra e porta-finestra con apertura a libro o a pacchetto, Vesta può essere montata con e senza controrelaio e in combinazione con le grate estensibili Briareo.



DIMENSIONI

Anta singola finestra

L. da 400 a 900 mm / H. da 900 a 1790 mm

Anta singola porta-finestra

L. da 400 a 900 mm / H. da 1800 a 2800 mm

Due ante per finestra

L. da 800 a 1600 mm / H. da 800 a 1790 mm

Due ante per porta-finestra

L. da 800 a 1600 mm / H. da 1800 a 2800 mm

Tre ante per finestra

L. da 1200 a 2000 mm / H. da 800 a 1790 mm

Tre ante per porta-finestra

L. da 1200 a 2000 / H. da 1800 a 2800 mm

Quattro ante per finestra

L. da 1600 a 2600 mm / H. da 800 a 1790 mm

Quattro ante per porta-finestra:

L. da 1600 a 2600 mm / H. da 1800 a 2800 mm

DIMENSIONS

1 vantail pour fenêtre:

L de 400 à 900mm / H de 900 à 1790 mm

1 vantail pour porte-fenêtre:

L de 400 à 900 mm / H de 1800 à 2800 mm

2 vantaux pour fenêtre:

L de 800 à 1600 mm / H de 800 à 1790 mm

2 vantaux pour porte-fenêtre:

L de 800 à 1600 m / H de 1800 à 2800 mm

3 vantaux pour fenêtre:

L de 1200 à 2000 mm / H de 800 à 1790 mm

3 vantaux pour porte-fenêtre:

L de 1200 à 2000 mm / H de 1800 à 2800 mm

4 vantaux pour fenêtre:

L de 1600 à 2600 mm / H de 800 à 1790 mm

4 vantaux pour porte-fenêtre:

L de 1600 à 2600 mm / H de 1800 à 2800 mm

Effetto Marmo Marrone
Effet Marbre Marron

Effetto Marmo Grigio
Effet Marbre Gris

Effetto Marmo Verde
Effet Marbre Vert

RAL 9010
Bianco puro
Blanc pur

RAL 9001
Bianco crema
Crème blanche

RAL 1015
Avorio chiaro
Ivoire clair

RAL 8003
Marrone fango
Marron boue

RAL 3005
Rosso vino
Vin rouge

RAL 8017
Marrone cioccolata
Marron chocolat

RAL 8019
Marrone grigiastro
Brun gris

RAL 6021
Verde pallido
Vert pâle

RAL 6005
Verde muschio
Vert mousse

RAL 6009
Verde abete
Vert sapin

RAL 5014
Blu colomba
Bleu colombe

RAL 5003
Blu zaffiro
Bleu saphir

RAL 7035
Grigio luce
Gris clair

RAL 9006
Alluminio brillante
Aluminium brillant

RAL 7016
Grigio antracite
Gris anthracite

RAL 9005
Nero intenso
Noir intense



VESTA

persiane blindate | volets batants



Classe di sicurezza
Classe anti-effraction
Class 3

VESTA

Persiane blindate Volets batants

Dettagli Détails



Possibilità di avere una chiave unica per persiane, porta blindata e grate estensibili.

Possibilité d'avoir une seule clé pour la porte d'entrée, les grilles extensibles et les volets battants.



Cilindro europeo di sicurezza dotato di 3/5 chiavi masterizzate anche in versione passante.

Cylindre européen de sécurité avec 3/5 clés qui peuvent être changées de codification.



Cerniera regolabile su 2 assi.

Paumelles réglables sur 2 axes.



Serratura di sicurezza blindata.

Serrure de sécurité.



Perno di chiusura da 18 mm.
Guarnizione in gomma per chiusura antirumore.

Pênes de fermetures de 18 mm.
Joint d'étanchéité pour isolation acoustique.



Perni di chiusura laterali.

Pions anti-dégondage sur les paumelles et sur les vantaux.

Accessori Accessoires



Chiusura cilindro con defender magnetico Key Protector per la protezione del cilindro.

Fermeture du cylindre européen avec defender magnétique Key Protector pour défendre le cylindre



Versione aperta

Position ouverte



Versione chiusa

Position fermée



Il ferma-persiana Di.Bi. è integrato all'anta e agisce direttamente sul telaio. Non necessita di fori sul muro.

L'arrêt du volet batant Di.Bi. est installé directement sur le cadre et sur le vantail du volet batant. Cela évite de percer le mur.



Superblock, sistema di bloccaggio apertura persiana.

Superblock, loquet coudé pour le volet batant Vesta.



BRIAREO È LA PRIMA GRATA ESTENSIBILE BREVETTATA, COMODA DA APRIRE E DA CHIUDERE
 GRAZIE ALLA SUA STRUTTURA A "FISARMONICA".
 BRIAREO EST LA PREMIÈRE GRILLE EXTENSIBLE BREVETÉE, QUI EST FACILE À OUVRIR
 ET À FERMER AVEC SA STRUCTURE A "ACCORDEON".

Certificata in classe anti-effrazione 3, Briareo è realizzata con barre in acciaio pieno ed è applicabile ad ogni tipo di finestra e porta-finestra, a un'anta e a due ante. Nella versione "a scomparsa totale" viene incassata un controtelaio dentro il muro dove la grata rientra completamente, lasciando libero il passaggio.

La grata estensibile non crea dislivelli sulla soglia poiché è priva di guida orizzontale inferiore, mantenendo quindi intatta l'estetica della finestra e risultando molto pratica quando applicata alle porte-finestre.

Réalisée avec barres en acier plein, Briareo est certifiée en classe anti-effraction 3 et elle possède un système de fermeture et d'ouverture mécanique et peut être installée sur toutes les typologies de fenêtres ou porte-fenêtre. En version avec precadre, elle rentre complètement dans le mur, en laissant le passage libre.

Briareo ne nécessite pas d'un rail de guidage inférieur, par conséquent l'esthétique de la fenêtre est préservée. Sans la présence d'une dénivellation, l'installation de la grille en résulte simplifiée et le passage aisé.



DIMENSIONI

(versioni con controtelaio esterno oppure a scomparsa)

Anta singola finestra
L. da 600 a 1200 mm / H. da 600 a 1839 mm

Anta singola porta-finestra
L. da 600 a 1200 mm / H. da 1840 a 2789 mm

Doppia anta finestra
L. da 1200 a 2400 mm / H. da 600 a 1839 mm

Doppia anta porta-finestra
L. da 1200 a 2400 mm / H. da 1840 a 2789 mm

DIMENSIONS

(versions avec sous-châssis externe ou rétractable)

1 vantail pour fenêtre:
L de 600 à 1200 mm / H de 600 à 1839 mm

1 vantail pour porte-fenêtre:
L de 600 à 1200 mm / H de 1840 à 2789 mm

2 vantaux pour fenêtre:
L de 1200 à 2400 mm / H de 600 à 1839 mm

2 vantaux pour porte-fenêtre:
L de 1200 à 2400 mm / H de 1840 à 2789 mm

RAL 9010
Bianco puro
Blanc pur

RAL 9001
Bianco crema
Crème blanche

RAL 8017
Marrone cioccolato
Marron chocolat

RAL 6005
Verde muschio
Vert mousse

RAL 9006
Alluminio brillante
Aluminium brillant

RAL 7016
Grigio antracite
Gris anthracite

RAL 9005
Nero intenso
Noir intense



BRIAREO

grate estensibili | grilles extensibles



Classe di sicurezza
Classe anti-effrazione
Class 3

BRIAREO

Grate estensibili Grilles extensibles

Dettagli Détails



Struttura telaio esterna o murata;
funzionamento cancello a scomparsa o a pacchetto.

Structure avec ou sans precadre.



Serratura a gancio con cilindro europeo di sicurezza che, grazie alla masterizzazione del cilindro interno, consente di aprire e chiudere tutti i cancelletti installati in casa. Il cilindro di sicurezza è dotato di 3/5 chiavi masterizzate ed è disponibile anche nella versione passante.

Cylindre européen avec 3 ou 5 clés qui peuvent être changées de codification pour utiliser la même clé pour toutes les grilles



Barre in acciaio C40
Barres acier C40

Trattamento di cataforesi
Traitement en cathaphorèse

Verniciatura con polveri epossidiche resistenti agli agenti atmosferici.

Laquage en poudres époxy résistantes aux intempéries.



Art Direction
Acanto Comunicazione

Images
Acanto Comunicazione
Michele Falasconi
Archè Agency
PluraleCom

Image editing
Selecolor Firenze

Print
Grapho5

CAT115/FR

Di.Bi. Porte Blindate S.r.l.
Via Einaudi, 2 - 61032 Fano (PU) - Italy
Tel. +39 0721 8191
Fax +39 0721 855460
info@dibigroup.com

www.dibigroup.com
shop.dibigroup.com

